



EQUIPAMENTOS PARA COSTURA

CNPJ 72.332.984/0001-19 INSCR. 410.132.51-60

PROPOSTA E RELAÇÃO DOS PRODUTOS LICITADOS

PREGÃO PRESENCIAL Nº 75/2019 – PMM

ITEM	QTD	MAQUINA /PRODUTO	MARCA	R\$ UNIT.	R\$ TOTAL
01	02	MAQS. COST. 4 FIOS , PONTO CADEIA ELETRÔNICA , MOTOR DIRECT DRIVE , LUBRIFICAÇÃO AUTOMÁTICA , 2 AGULHAS , 04 FIOS, VELOCIDADE DE 7.500RPM, MAQUINA SEM USO DE COMPRESSOR DE AR, ELEVACÃO DO CALCADOR ATÉ 5,00mm , COMPRIMENTO DO PONTO DE 3,8mm, POSICIONADOR DE AGULHA , CORTE DE LINHA ATIVADO POR SENSORES NO INICIO E FINAL DE COSTURA , ACIONAMENTO AUTOMÁTICO DO CALCADOR, SISTEMA DE SUCÇÃO ELÉTRICA , SISTEMA DE COSTURA AUTOMÁTICA ,COMPLETA COM MESA EM MADEIRA E ESTANTE EM AÇO COM REGULAGEM DE ALTURA , COM MANUAL EM PORTUGUES , NIVEL DE SEGURANÇA DENTRO DAS NORMAS NR 12 COM LAUDO DE CONFORMIDADE ASSINADA POR ENGENHEIRO QUALIFICADO .	SANSEI MOD. SA-MX5-4- 03-333	5.380,00	10.760,00
02	02	MAQS. COST INTERLOQUE ELETRONICA , MOTOR DIRECT DRIVE , CORTE DE LINHAS AUTOMÁTICO ACIONADA POR SENSORES ,02 AHULHAS , 05 FIOS , SISTEMA DE COSTURA AUTOMÁTICA ,DISTÂNCIA ENTRE AGULHAS DE 3,5mm, ACIONAMENTO DE CALCADOR AUTOMÁTICO, VELOCIDADE DE 7.500RPM, LUBRIFICAÇÃO AUTOMÁTICA, SEM USO DE COMPRESSOR DE AR , SISTEMA DE SUCÇÃO DOS RESÍDUOS ELÉTRICA	SANSEI MOD. SA-MX5-5- 03/223	5.560,00	11.120,00

		, COMPLETA COM MESA EM MADEIRA E ESTANTE EM AÇO COM REGULAGEM DE ALTURA , COM MANUAL EM PORTUGUES , NIVEL DE SEGURANÇA DENTRO DAS NORMAS NR12 COM LAUDO DE CONFORMIDADE ASSINADA POR ENGENHEIRO QUALIFICADO.			
03	04	MAQS. COST RETAS ELETRONICAS , COM MOTOR DIRECT DRIVE , LUBRIFICAÇÃO AUTOMÁTICA , COM CORTE DE LINHA AUTOMÁTICO , RETROCESSO INICIAL E FINAL, ACIONAMENTO AUTOMÁTICO DE CALCADOR ,01 AGULHA , 02 FIOS, VELOCIDADE DE 5.000RPM, COM PAINEL INTERATIVO E COMANDO DE VOZ, PROGRAMAÇÃO COM CONTAGEM DE PONTOS , COMPLETA COM MESA EM MADEIRA E ESTANTE EM AÇO COM REGULAGEM DE ALTURA , COM MANUAL EM PORTUGUES , NIVEL DE SEGURANÇA DENTRO DAS NORMAS NR12 COM LAUDO DE CONFORMIDADE ASSINADA POR ENGENHEIRO QUALIFICADO.	SANSEI MOD. SA-MQ4	3.310,00	13.240,00
04	02	MAQS. COST PESPONTADEIRAS BARRAS ALTERNADAS ELETRONICA, MOTOR DIRCET DRIVE , LUBRIFICAÇÃO POR SISTEMA CAPILAR, PAINEL DE PROGRAMAÇÃO LANÇADEIRAS GRANDES, 02 AGULHAS , 04 FIOS , RETROCESSO INICIAL E FINAL , CORTE DE LINHAS AUTOMÁTICO , ACIONAMENTO AUTOMÁTICO DE CALCADOR , CONTAGEM DE PONTOS , PROGRAMAÇÃO DE COSTURA ,DISTÂNCIA ENTRE AGULHAS DE 6,4mm, VELOCIDADE DE 3.000RPM , TAMANHO DO PONTO DE 7,0mm, ALTURA DO CALACADOR DE 7 A 15mm, COMPLETA COM MESA EM MADEIRA E ESTANTE EM AÇO COM REGULAGEM DE ALTURA , COM MANUAL EM PORTUGUES , NIVEL DE SEGURANÇA DENTRO DAS NORMAS NR12 COM LAUDO DE CONFORMIDADE ASSINADA POR ENGENHEIRO QUALIFICADO.	SANSEI MOD. SA-M8750-64/D4	12.700,00	25.400,00
05	02	MAQS. COST GALONEIRAS ELETRONICAS , MOTOR DIRECT DRIVE , BASE PLANA , 03 AGULHAS	SANSEI MOD. SA-M31016-	8.050,00	16.100,00

		, 05 FIOS , LOOPER TRANÇADOR SUPERIOR , COM PAINEL DE PROGRAMAÇÃO EMBUTIDO NO CABEÇOTE, COM PARADA DE AGULHA, CORTE DE LINHA AUTOMÁTICO INFERIOR E SUPERIOR , DISTÂNCIA ENTRE AGULHAS DE 6,4mm, ACIONAMENTO AUTOMÁTICO DO CALCADOR , COMPRIMENTO DO PONTO DE 1,2mm ATÉ 4,00mm , VELOCIDADE DE ATÉ 6.000RPM, COMPLETA COM MESA EM MADEIRA E ESTANTE EM AÇO COM REGULAGEM DE ALTURA , COM MANUAL EM PORTUGUES , NIVEL DE SEGURANÇA DENTRO DAS NORMAS NR12 COM LAUDO DE CONFORMIDADE ASSINADA POR ENGENHEIRO QUALIFICADO.	01DD364 CBXUT		
06	01	MAQ. COST ELASTIQUEIRA 12 AGULHAS , BASE CILINDRICA , COM CATRACAS SUPERIOR E INFERIOR EM NYLON , CATRACAS LISAS , LUBRIFICAÇÃO AUTOMÁTICA , COM MOTOR DIRECT DRIVE , VELOCIDADE DE 4.500RPM , COMPRIMENTO DO PONTO DE 1,4mm ATÉ 3,6mm, 12 AGULHAS , 24 LINHAS , DISTÂNCIA ENTRE AGULHAS DE ¼" , COMPLETA COM MESA EM MADEIRA E ESTANTE EM AÇO COM REGULAGEM DE ALTURA , COM MANUAL EM PORTUGUES , NIVEL DE SEGURANÇA DENTRO DAS NORMAS NR12 COM LAUDO DE CONFORMIDADE ASSINADA POR ENGENHEIRO QUALIFICADO.	SANSEI MOD. SA-G008- 12064P/DD	8.455,00	8.405,00
07	01	MAQ. COST. TRAVETE ELETRONICO , MOTOR DIRECT DRIVE , LUBRIFICAÇÃO AUTOMÁTICA CAPILAR , VELOCIDADE DE 3.200RPM , 01 AGULHA , 02 FIOS , AREA DE TRABALHO DE 40X30 , 89 PROGRAMAS DE COSTURA NA MEMÓRIA, PAINEL DE PROGRAMAÇÃO , CORTE DE LINHA AUTOMÁTICO , COMPLETA COM MESA EM MADEIRA E ESTANTE EM AÇO COM REGULAGEM DE ALTURA , COM MANUAL EM PORTUGUES , NIVEL DE SEGURANÇA DENTRO DAS NORMAS NR12 COM LAUDO DE	SANSEI MOD. SA 430 D	13.780,00	13.780,00

Handwritten marks and signatures on the right side of the page, including a large 'A' and 'S' and a signature at the top right.

	CONFORMIDADE ASSINADA POR ENGENHEIRO QUALIFICADO.			
--	---	--	--	--

TOTAL DA PROPOSTA: r\$ 98.805,00 (NOVENTA E OITO MIL, OITOCENTOS E CINCO REAIS)

OBSERVAÇÃO: todos os equipamentos devem terao 6 meses de garantia contra defeitos de fabricação e instalação,contandos apartir da conclusão da instalação.

Nos propomos a fornecer os produtos,concordando com o prazo de pagamentoe demais condições estabelecidas no edital.

Declaramos,que em nosso preço estão inclusos todos os custos diretos e indiretos para perfeito fornecimento,inclusive as despesa com mão de obra especializada ou não,encargos da legislação social trabalhista,previdenciária,da infortunística do trabalhoe responsabilidade civil por quaiquer danos causados a terceiros ou dispêndios resultantes de impostos,taxas,regulamentos e posturas municipais,estaduais e federais,bem como todos os custos necessários para atendimento às exigências e determinações do edital;enfim,tudo o que for necessário para a execução total e completa do fornecimento,sem que nos caiba ,em qualquer caso,direito regressivo em relação ao Município.



Declaramos ainda que:

- A) Temos pleno conhecimento dos produtos a serem entregues ;de acordo com todas as normas deste edital e seus anexos ,notadamente quanto as exigencias previstas no termo dareferencia -anexo ao edital.
- b) recebemos do municipio todas as informações necessárias a elaboração da nossa proposta;
- c) Estamos ciente dos criterios de pagamento especificados no edital,com eles concordo plenamente;
- d) Obrigamo-nos ,ainda,caso seja adjudicado o objeto,a assinar o contratop ou documento equivalente dentro do prazo estabelecido ,a contar da data de notificação do Município bem como atender todas as condições prévias e sua assinatura,sob pena das sanções cabíveis;
- e) Declaramos que esta proposta te prazo de validade de 60 dias.

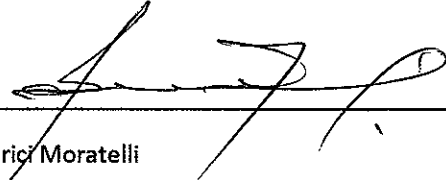
Cascavel, 12 de novembro de 2019

  
 \_\_\_\_\_  
 Maurício Moratelli  
 RG> 4.239.615-0  
 CPF . 839.795.499-68  
 Cargo : Sócio Diretor

**72.332.984/0001-19**  
**M. C. MORATELLI & MORATELLI**  
**LTDA -ME.**  
 Av. Brasil, 7356 - Centro  
**85806-000 CASCAVEL - PR**

Órgão: Município de Catanduvás

Endereço

Dados do Processo

Endereço: Avenida dos Pioneiros, 500

Processo nº: 130/2019

Tipo: Licitatória

Cidade/UF: Catanduvás - PR

Modalidade:

Pregão

CNPJ: 76.208.842/0001-03

Critério de Julgamento: Menor preço - Global - Compras

Descrição do Objeto

AQUISIÇÃO DE MAQUINAS E EQUIPAMENTOS PARA COSTURA INDUSTRIAL, A SEREM FORNECIDAS NA FORMA DE INCENTIVO A INDUSTRIALIZAÇÃO E GERAÇÃO DE EMPREGOS

Dados do Fornecedor

Fornecedor: 0 - M.C. MORATELLI E MORATELLI LTDA

CNPJ / CPF: 72.332.984/0001-19

Endereço: AVENIDA BRASIL, 7356

Cidade: CASCÁVEL - PR

CEP: 85810-000

**M. C. MORATELLI & MORATELLI**  
**LTDA - ME.**

Av. Brasil, 7356 - Centro

Dados dos Itens

**185806-000 CASCÁVEL - PR**

**72.332.984/0001-19**

Lote	Item	Descrição do Item	Prazo de Execução	Validade Proposta	Unidade	Quantidade	Valor Unitário	Total por Item
1	1	MAQUINA DE COSTURA 4 FIOS PONTO CADEIA ELETRÔNICA, MOTOR DIRECT DRIVE, LUBRIFICAÇÃO AUTOMÁTICA, 2 AGULHAS, 04 FIOS, VELOCIDADE DE 7.500 RPM, MAQUINA SEM USO DE COMPRESSOR DE AR, DEVAÇÃO DO CALÇADOR ATÉ 5,00 mm, COMPLEMENTO DO PONTO DE 3 mm, POSICIONADOR DE AGULHA, CORTE DE LINHA ATIVADO POR SENSORES NO INÍCIO E FINAL DE COSTURA, AÇIONAMENTO AUTOMÁTICO DO CALÇADOR, SISTEMA DE SUÇÃO ELÉTRICA, SISTEMA DE COSTURA AUTOMÁTICA, COMPLETA COM MESA EM MADEIRA E ESTANTE EM AÇO COM REGULAGEM DE ALTURA, COM MANUAL EM PORTUGUÊS, NÍVEL DE SEGURANÇA DENTRO DAS NORMAS NR 12 COM LAUDO DE CONFORMIDADE ASSINADA POR ENGENHEIRO QUALIFICADO. Marca: SANSEI MOD. SA-MX3-4-03-333	45 Dias	60 Dias	UN	2.0000	R\$ 5.380,0000	R\$ 10.760,0000
1	2	MAQUINA DE COSTURA INTERLOQUE ELETRÔNICA, MOTOR DIRECT DRIVE, CORTE DE LINHAS AUTOMÁTICO AÇIONADA POR SENSORES, 2 AGULHAS, 05 FIOS, SISTEMA DE COSTURA AUTOMÁTICA, DISTÂNCIA ENTRE AGULHAS DE 3,5 mm, AÇIONAMENTO DE CALÇADOR AUTOMÁTICO, VELOCIDADE DE 7.500 RPM, LUBRIFICAÇÃO AUTOMÁTICA, SEM USO DE COMPRESSOR DE AR, SISTEMA DE SUÇÃO DOS RESÍDUOS ELÉTRICA, COMPLETA COM MESA EM MADEIRA E ESTANTE EM AÇO COM REGULAGEM DE ALTURA, COM MANUAL EM PORTUGUÊS, NÍVEL DE SEGURANÇA DENTRO DAS NORMAS NR 12 COM LAUDO DE CONFORMIDADE ASSINADA POR ENGENHEIRO QUALIFICADO. Marca: SANSEI MOD.SA-MX3-5-03-223	45 Dias	60 Dias	UN	2.0000	R\$ 5.560,0000	R\$ 11.120,0000
1	3	MAQUINA DE COSTURA REVAS ELÉTRONICA, COM MOTOR DIRECT DRIVE, LUBRIFICAÇÃO AUTOMÁTICA, COM CORTE DE LINHA AUTOMÁTICO, RETROCESSO INICIAL E FINAL, AÇIONAMENTO AUTOMÁTICO DO CALÇADOR, 1 AGULHA, 2 FIOS, VELOCIDADE DE 5.000 RPM, COM PAINEL INERATIVO E COMANDO DE VOZ, PROGRAMADO COM CONTAGEM DE PONTOS, COMPLETA COM MESA EM MADEIRA E ESTANTE EM AÇO COM REGULAGEM DE ALTURA, COM MANUAL EM PORTUGUÊS, NÍVEL DE SEGURANÇA DENTRO DAS NORMAS NR 12 COM LAUDO DE CONFORMIDADE ASSINADA POR ENGENHEIRO QUALIFICADO. Marca: SANSEI MOD SA-MQ4	45 Dias	60 Dias	UN	4.0000	R\$ 3.310,0000	R\$ 13.240,0000
1	4	MAQUINA DE COSTURA PESPOINTADEIRA BARRAS ALTERNADAS ELÉTRONICA, MOTOR DIRECT DRIVE, LUBRIFICAÇÃO POR SISTEMA CAPLAR, PAINEL DE PROGRAMAÇÃO LANÇADERAS GRANDES, 2 AGULHAS, 4 FIOS, RETROCESSO INICIAL E FINAL, CORTE DE LINHAS AUTOMÁTICO, AÇIONAMENTO AUTOMÁTICO DO CALÇADOR, CONTAGEM DE PONTOS, PROGRAMAÇÃO DE COSTURA, DISTÂNCIA ENTRE AGULHAS DE 6,4 mm, VELOCIDADE DE 3.000 RPM, TAMANHO DO PONTO DE 7,0 mm, ALTURA DO CALÇADOR DE 7 a 15mm, COMPLETA COM MESA EM MADEIRA E ESTANTE EM AÇO COM REGULAGEM DE ALTURA, COM MANUAL EM PORTUGUÊS, NÍVEL DE SEGURANÇA DENTRO DAS NORMAS NR 12 COM LAUDO DE CONFORMIDADE ASSINADA POR ENGENHEIRO QUALIFICADO. Marca: SANSEI MOD SA-M8750-647D4	45 Dias	60 Dias	UN	2.0000	R\$ 12.700,0000	R\$ 25.400,0000
1	5	MAQUINA DE COSTURA GALONERA ELETRÔNICA, MOTOR DIRECT DRIVE, BASE PLANA, 3 AGULHAS, 5 FIOS, COOPER, TRANÇADOR SUPERIOR, COM PAINEL DE PROGRAMAÇÃO EMBUTIDO NO CABEÇOTE, COM PARADA DE AGULHA, CORTE DE LINHA AUTOMÁTICO INFERIOR E SUPERIOR, DISTÂNCIA ENTRE AGULHAS DE 6,4mm, AÇIONAMENTO AUTOMÁTICO DO CALÇADOR, COMPLEMENTO DO PONTO DE 1,2 mm, ATÉ 4,00 mm, VELOCIDADE DE ATÉ 6.000 RPM, COMPLETA COM MESA EM MADEIRA E ESTANTE EM AÇO COM REGULAGEM DE ALTURA, COM MANUAL EM PORTUGUÊS, NÍVEL DE SEGURANÇA DENTRO DAS NORMAS NR 12 COM LAUDO DE CONFORMIDADE ASSINADA POR ENGENHEIRO QUALIFICADO. Marca: SANSEI MOD SA-M8750-647D4	45 Dias	60 Dias	UN	2.0000	R\$ 8.050,0000	R\$ 16.100,0000

Item	Descrição do Item	Prazo de Execução	Validade Proposta	Unidade	Quantidade	Valor Unitário	Total por Item
1	6 MAQUINA DE COSTURA ELASTIQUEIRA 12 AGULHAS, BASE CILINDRICA, COM CATRACAS SUPERIOR E INFERIOR EM NYLON, CATRACAS LISAS, LUBRIFICACAO AUTOMATICA, COM MOTOR DIRECT DRIVE, VELOCIDADE DE 4.500 RPM, COMPRIMENTO DO PONTO DE 14 mm, ATÉ 3,6 mm, 12 AGULHAS, 24 LINHAS, DISTANCIA ENTRE AGULHAS DE 47°, COMPLETA COM MESA EM MADEIRA E ESTANTE EM ACO COM REGULAGEM DE ALTURA, COM MANUAL EM PORTUGUES, NIVEL DE SEGURANCA DENTRO DAS NORMAS NR 12 COM LAUDO DE CONFORMIDADE ASSINADA POR ENGENHEIRO QUALIFICADO. Marca: SANSEI MOD SA 430 D	45 Dias	60 Dias	UN	1,0000	R\$ 8.405,0000	R\$ 8.405,0000
7	MAQUINA DE COSTURA TRAVETE ELETRONICO, MOTOR DIRECT DRIVE, LUBRIFICACAO AUTOMATICA CAPILAR, VELOCIDADE DE 3.200 RPM, 1 AGULHA, 2 FIOS, AREA DE TRABALHO DE 40X30, 89 PROGRAMAS DE COSTURA NA MEMORIA, PAINEL DE PROGRAMACAO, CORES DE LINHA AUTOMATICO, COMPLETA COM MESA EM MADEIRA E ESTANTE EM ACO COM REGULAGEM DE ALTURA, COM MANUAL EM PORTUGUES, NIVEL DE SEGURANCA DENTRO DAS NORMAS NR 12 COM LAUDO DE CONFORMIDADE ASSINADA POR ENGENHEIRO QUALIFICADO. Marca: SANSEI MOD SA 6008-12064P/DD	45 Dias	63 Dias	UN	1,0000	R\$ 13.780,0000	R\$ 13.780,0000
Valor Total da Proposta							R\$ 98.805,00

Resumo Final por Lote

Lote	Descrição	Valor Total
1		R\$ 98.805,00

Prazo de Execução da Proposta: 45 DIAS  
Validade da Proposta: 60 Dias

Dados do Representante Legal

<p>Nome: MAURICI MORATELLI Cargo: SOCIO DIRETOR Tipo do Documento: CNPJ / CPF Documento: 839.795.499-68 Data da Impressão: 11/11/2019 Ass./Carimbo:</p> 	<p>Representante Legal</p> <p style="text-align: center;">Carimbo do CNPJ</p> <div style="border: 1px solid black; padding: 5px; text-align: center;"> <p><b>72.332.984/0001-19</b></p> <p><b>M. C. MORATELLI &amp; MORATELLI</b></p> <p><b>LTDA - ME.</b></p> <p>Av. Brasil, 7356 - Centro</p> <p>85806-000 CASCAVEL - PR</p> </div>
---	---

# Overloque (Overlock) Ponto Cadeia SA- MX5-4-03/333-1

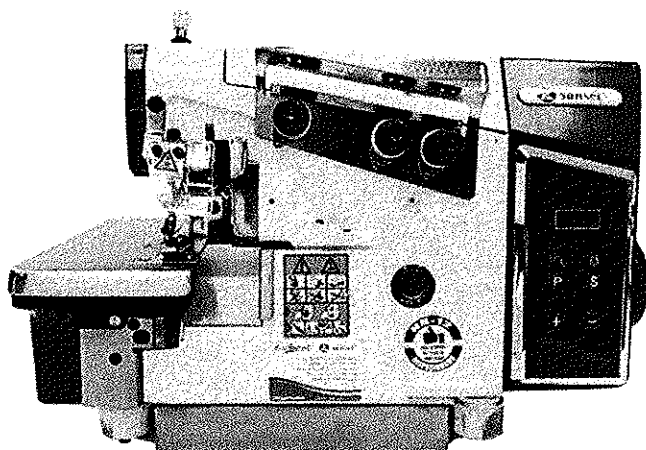

**SA-MX5-4-03/333-1** Sansei

Máquina Overloque Ponto Cadeia, duas agulhas, eletrônica completa (não necessita de compressor).

## Principais Características

Sistema de cortador, sugador, posicionador, sensor de início e final de costura totalmente eletro/eletrônico (não necessita de compressor). Costura manual ou automática. 7500 ppm.

*Handwritten signature or initials, possibly 'K.A.' and 'S.A.' with a checkmark.*

# Interloque (Interlock) Eletrônico(a) SA- MX5-5-03/223-1

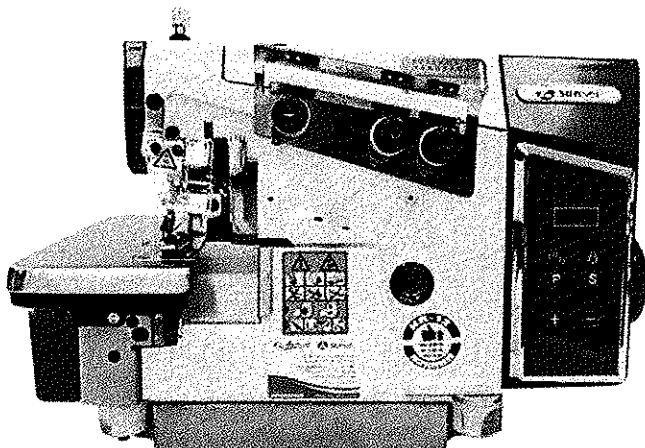

**SA-MX5-5-03/223-1 Sansei**

Máquina Interlock Sansei Com Bitola Média Eletrônica Completa SA-MX5-5-03/223-1

## Principais Características

Sensor de início e fim da costura, totalmente eletro/eletrônico (não necessita de compressor);

Bitola média;

Eletrônica completa;

Posicionador;

Costura Manual ou automática;

Costura materiais leves e médios.

*Handwritten marks:*  
A large stylized signature or mark resembling 'K' and 'S' is present at the bottom right. To its right is a small 'A' and a crossed-out symbol.



# Costura Reta Direct-Drive SA-MQ4

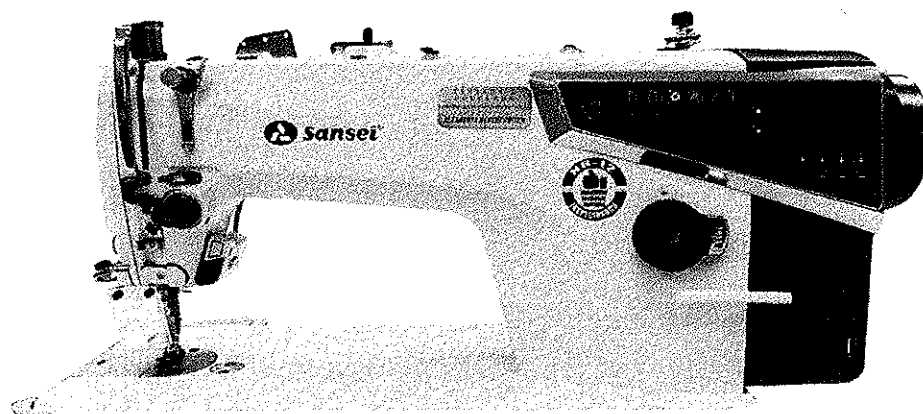

## SA-MQ4 Sansei

Reta Eletrônica, 1 agulha com lubrificação automática , direct drive , 5000 ppm , com saída de USB para carregar celular, com painel digital interativo e comando de voz.

## Principais Características

- Costura livre
- Costura programada
- Velocidade automática desligada ou ligada
- Partida lenta desativada ou ativada
- Partida com arremate, desativada ou ativada
- Termina com arremate simples , desativada ou ativada
- Partida com arremate duplo , desativada ou ativada
- Termina com arremate duplo , desativada ou ativada
- Levantamento do calcador , ativado durante a costura
- Levantamento do calcador , ativado após o corte
- Prendedor eletrônico de fio , ativado ou desativado
- Posição da agulha em cima ou embaixo
- Corte automático de fio , ativado ou desativado
- Possível ativar e desativar comando de voz

*[Handwritten signatures and marks]*

# Pespontadeira SA-8750D

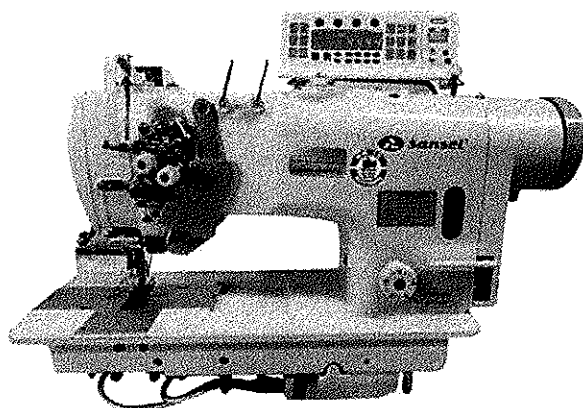

## **SA-8750D Sansel**

Maquina de Costura Pespontadeira Eletrônica Barra Alternada de 2 agulhas, transporte duplo (Agulha/Dente) com lubrificação semi automática e lançadeira grande. O dispositivo da Barra Alternada serve para desligar umas das agulhas movendo a alavanca nos sentido ( direito, centro e esquerdo ) para facilitar o manuseio da peça costurando na extremidade da peça ;

Soneloide do Levantamento do calcador: Com esse dispositivo ,permite que a operadora acione o calcador para cima ,através do pedal diminuindo o cansaço das pernas,esta função favorece a produtividade da costureira ;

Corte de linha automático: Evita desperdício de linha e reduzindo limpeza nas peças ;

Posicionador de agulhas automático: Facilita que a costureira manuseia o tecido com a agulha parando sempre embaixo agilizando a sua produção com qualidade ;

Retrocesso automático: No inicio e no final da costura,a maquina consegue fazer o retrocesso automático. programando as quantidade de ponto no painel deixando a costura com perfeição ;

Botão ponto á ponto: Acionado o ½ botão para compensar os ponto perdido na costura pelo movimento do tecido ou inicio e final da costura errada e também pode utilizar como o retrocesso manual.

VELOCIDADE : 3.000RPM;

TAMANHO DO PONTO : 7MM;

ALTURA DE CALCADOR : DE 7 A 15 MM;

DISTANCIA ENTRE AGULHAS: 6,4MM

# Galoneira Plana SA-M31016-01DD364 CBXUT

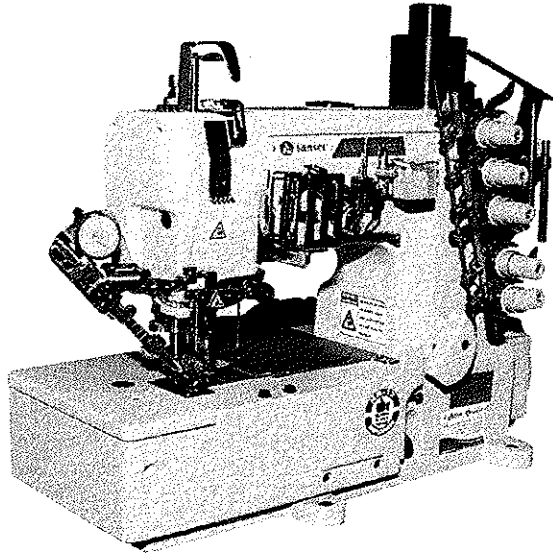

## SA-M31016-01DD364 CBXUT Sansei

- Galoneira base plana fechada
- Para costuras gerais
- 3 agulhas, 5 fios. Distância entre primeira e última agulha de 6.4mm (1/4")
- Motor Direct-Drive diretamente acoplado ao eixo da máquina
- Economia de energia mínima de 60%.
- Posicionador de agulha em cima/embaixo
- Corte das linhas superiores e inferiores
- Levantamento do calcador pelo mesmo pedal de costura (pisando para trás)
- Trançador superior (removível) e inferior
- Comprimento do Ponto de 1,2 a 4mm
- Lubrificação automática por bomba de óleo
- Velocidade de costura de até 6000 ppm, ajustável pela caixa de controle
- Visor do nível do óleo

*[Handwritten signatures and initials]*

# Elastiqueira | Multi-Agulhas Direct-Drive SA-G008-12064DD

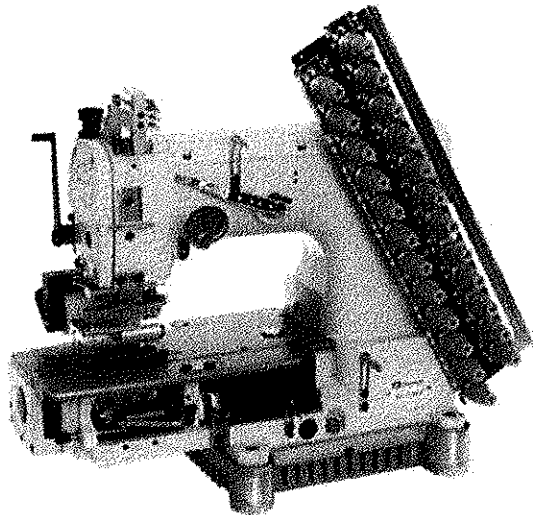

Motor: Motor Direct drive com economia de até 70% em relação ao convencional.

Voltagem: 220v

Velocidade: 4.500 ppm

Comprimento do ponto: 1.4 -3.6 mm

Número de agulhas: 12

Tipo de Agulha: UYx113GS

Distância entre agulhas: 1/4"

Número de fios: 24

Altura do calcador: 12 mm

1 catraca dentada superior em nylon e 1 rolete dentado inferior

Lubrificação automática.

*[Handwritten signature and initials]*

# Travete Eletrônico(a) SA-430D-01

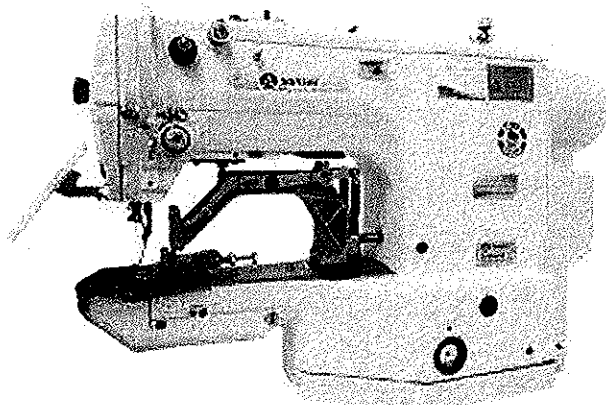

**SA-430D-01** Sansei

**Máquina Travete Sansei Direct Drive SA-430D-01**

## Principais Características

- Travete Sansei opera com a maior velocidade de rotação do mercado, 3200 rpm;
- Além da alta velocidade, emite pouco ruído e baixa vibração contribuindo para uma maior padronização das costuras e tornando o trabalho do operador mais agradável;
- Motor Direct Drive;
- Possui área de costura de 40 x 30mm, permitindo realizar vários tipos de trabalhos convencionais e personalizados, como por exemplo, união de elástico, pregar etiquetas de metal, quadrados do peitilho, reforços, travetes duplos, etc;
- Indicado para diversos segmentos: moda masculina e feminina, jeans, malha e roupa íntima;
- Possui painel de operação digital simples para programação;
- Com 89 programas de costura na memória, ainda é possível criar qualquer tipo de programa e transferir pelo memory card;
- Opcional botão de parada de emergência para operações de mini bordado.

Velocidade máxima: 3200rpm

Área de costura: 40 x 30mm

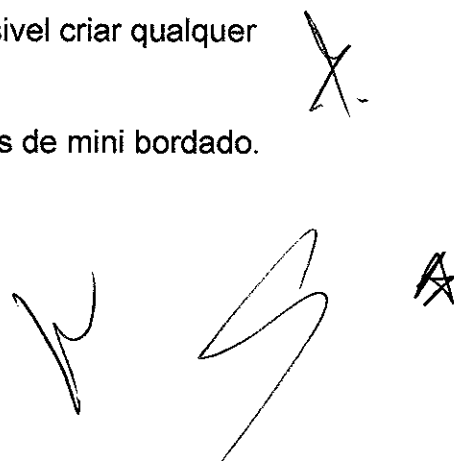



EQUIPAMENTOS PARA COSTURA

CNPJ 72.332.984/0001-19 INSCR. 410.132.51-60

### DECLARAÇÃO DE GARANTIA

Para

Prefeitura Municipal de Catanduvas- PR

PREGÃO PRESENCIAL Nº 75/2019 – PMM

Declaramos para os devidos fins de direito na qualidade de proponente do procedimento de licitação, sob a modalidade pregão presencial nº 75/2019, instaurado pelo município de Catanduvas- PR, que, se declarados vencedores do certame, nossa empresa dará garantia contra defeitos de fabricação dos bens pelo prazo de 6 meses, contados a partir da data de entrega e instalação

CASCAVEL, 12 DE NOVEMBRO DE 2019

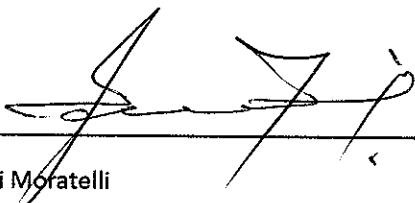
  
Maurici Moratelli  
RG> 4.239.615-0  
CPF . 839.795.499-68  
Cargo : Sócio Diretor

72.332.984/0001-19  
M. C. MORATELLI & MORATELLI  
LTDA-ME.  
Av. Brasil, 7356 - Centro  
85806-000 CASCAVEL - PR

AV. BRASIL 7356 CENTRO CEP 85810-000 [WWW.MAQFIO.COM.BR](http://WWW.MAQFIO.COM.BR) FONE 45-3223-4497 CASCAVEL -PR.

		COMPRESSOR DE AR, SISTEMA DE SUÇÃO DOS RESÍDUOS ELÉTRICA, COMPLETA COM MESA EM MADEIRA E ESTANTE EM AÇO COM REGULAGEM DE ALTURA, COM MANUAL EM PORTUGUÊS, NÍVEL DE SEGURANÇA DENTRO DAS NORMAS NR 12 COM LAUDO DE CONFORMIDADE ASSINADA POR ENGENHEIRO QUALIFICADO.	SP-C4-5-A04		
3	04	MAQUINA DE COSTURA RETAS ELETRÔNICA, COM MOTOR DIRECT DRIVE, LUBRIFICAÇÃO AUTOMÁTICA, COM CORTE DE LINHA AUTOMÁTICO, RETROCESSO INICIAL E FINAL, ACIONAMENTO AUTOMÁTICO DE CALCADOR, 1 AGULHA, 2 FIOS, VELOCIDADE DE 5.000 RPM, COM PAINEL INTERATIVO E COMANDO DE VOZ, PROGRAMAÇÃO COM CONTAGEM DE PONTOS, COMPLETA COM MESA EM MADEIRA E ESTANTE EM AÇO COM REGULAGEM DE ALTURA, COM MANUAL EM PORTUGUÊS, NÍVEL DE SEGURANÇA DENTRO DAS NORMAS NR 12 COM LAUDO DE CONFORMIDADE ASSINADA POR ENGENHEIRO QUALIFICADO.	ORIGINAL MAQ MOD SP- A4-H7	3300,00	13200,00
4	02	MAQUINA DE COSTURA PESPONTEIRA BARRAS ALTERNADAS ELETRÔNICA, MOTOR DIRCET DRIVE, LUBRIFICAÇÃO POR SISTEMA CAPILAR, PAINEL DE PROGRAMAÇÃO LANÇADEIRAS GRANDES, 2 AGULHAS, 4 FIOS, RETROCESSO INICIAL E FINAL, CORTE DE LINHAS AUTOMÁTICO, ACIONAMENTO AUTOMÁTICO DE CALCADOR, CONTAGEM DE PONTOS, PROGRAMAÇÃO DE COSTURA, DISTÂNCIA ENTRE AGULHAS DE 6,4 mm, VELOCIDADE DE 3.000 RPM, TAMANHO DO PONTO DE 7,0 mm, ALTURA DO CALCADOR DE 7 A 15mm, COMPLETA COM MESA EM MADEIRA E ESTANTE EM AÇO COM REGULAGEM DE ALTURA, COM MANUAL EM PORTUGUÊS, NÍVEL DE SEGURANÇA DENTRO DAS NORMAS NR 12 COM LAUDO DE CONFORMIDADE ASSINADA POR ENGENHEIRO QUALIFICADO.	ORIGINAL MAQ SP- JK58750G- 405	12680,00	25360,00
5	2	MAQUINA DE COSTURA GALONEIRA ELETRÔNICA, MOTOR DIRECT DRIV, BASE PLANA, 3 AGULHAS, 5 FIOS, LOOPER TRANÇADOR SUPERIOR, COM PAINEL DE PROGRAMAÇÃO EMBUTIDO NO	ORIGINAL MAQ	7990,00	15980,00

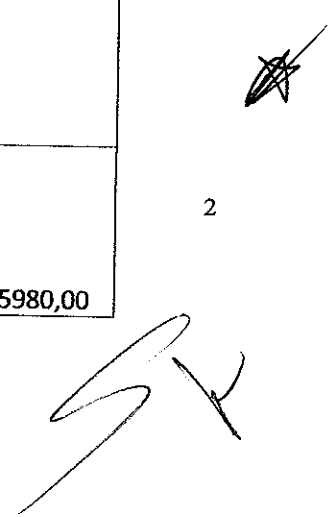

		CABEÇOTE, COM PARADA DE AGULHA, CORTE DE LINHA AUTOMÁTICO INFERIOR E SUPERIOR , DISTÂNCIA ENTRE AGULHAS DE 6,4m m, ACIONAMENTO AUTOMÁTICO DO CALCADOR, COMPRIMENTO DO PONTO DE 1,2 mm ATÉ 4,00 mm, VELOCIDADE DE ATÉ 6.000 RPM, COMPLETA COM MESA EM MADEIRA E ESTANTE EM AÇO COM REGULAGEM DE ALTURA , COM MANUAL EM PORTUGUÊS, NÍVEL DE SEGURANÇA DENTRO DAS NORMAS NR 12 COM LAUDO DE CONFORMIDADE ASSINADA POR ENGENHEIRO QUALIFICADO.	MOD SP-SS2000C-W		
6	1	MAQUINA DE COSTURA ELASTIQUEIRA 12 AGULHAS, BASE CILÍNDRICA, COM CATRACAS SUPERIOR E INFERIOR EM NYLON, CATRACAS LISAS, LUBRIFICAÇÃO AUTOMÁTICA, COM MOTOR DIRECT DRIVE, VELOCIDADE DE 4.500 RPM, COMPRIMENTO DO PONTO DE 1.4 mm ATÉ 3.6 mm, 12 AGULHAS, 24 LINHAS, DISTÂNCIA ENTRE AGULHAS DE 1/8", COMPLETA COM MESA EM MADEIRA E ESTANTE EM AÇO COM REGULAGEM DE ALTURA, COM MANUAL EM PORTUGUÊS, NÍVEL DE SEGURANÇA DENTRO DAS NORMAS NR 12 COM LAUDO DE CONFORMIDADE ASSINADA POR ENGENHEIRO QUALIFICADO.	ORIGINAL MAQ SP- FX4812P	8380,00	8380,00
7	01	MAQUINA DE COSTURA TRAVETE ELETRÔNICO, MOTOR DIRECT DRIVE, LUBRIFICAÇÃO AUTOMÁTICA CAPILAR, VELOCIDADE DE 3.200 RPM, 1 AGULHA, 2 FIOS, ÁREA DE TRABALHO DE 40X30, 89 PROGRAMAS DE COSTURA NA MEMÓRIA, PAINEL DE PROGRAMAÇÃO, CORTE DE LINHA AUTOMÁTICO, COMPLETA COM MESA EM MADEIRA E ESTANTE EM AÇO COM REGULAGEM DE ALTURA, COM MANUAL EM PORTUGUÊS, NÍVEL DE SEGURANÇA DENTRO DAS NORMAS NR 12 COM LAUDO DE CONFORMIDADE ASSINADA POR ENGENHEIRO QUALIFICADO.	ORIGINAL MAQ MOD SP- 430/1-2	13690,00	13690,00
<b>VALOR TOTAL</b>					<b>98270,00</b>

**OBSERVAÇÃO:** Todos os equipamentos devem ter no mínimo 6 meses de garantia contra defeitos de fabricação e instalação, contados a partir da conclusão da instalação.

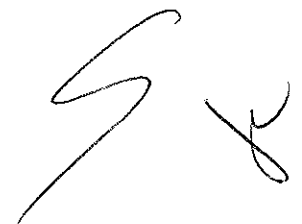



Nos propomos a fornecer os produtos, concordando com o prazo de pagamento e demais condições estabelecidas no edital.

**Declaramos**, que em nosso preço estão incluídos todos os custos diretos e indiretos para perfeito fornecimento, inclusive as despesas com mão de obra especializada ou não, encargos da legislação social trabalhista, previdenciária, da infortunistica do trabalho e responsabilidade civil por quaisquer danos causados a terceiros ou dispêndios resultantes de impostos, taxas, regulamentos e posturas municipais, estaduais e federais, bem como todos os custos necessários para atendimento às exigências e determinações do Edital; enfim, tudo o que for necessário para a execução total e completa do fornecimento, sem que nos caiba, em qualquer caso, direito regressivo em relação ao Município.

**Declaramos ainda, que:**

- a) Temos pleno conhecimento dos produtos a serem entregues; de acordo com todas as normas deste edital e seus anexos, notadamente quanto às exigências previstas no Termo de Referência – Anexo do Edital;
- b) Recebemos do Município todas as informações necessárias a elaboração da nossa proposta;
- c) Estamos cientes dos critérios de pagamento especificados no edital, com eles concordamos plenamente;
- d) Obrigamo-nos, ainda, caso nos seja adjudicado o objeto, a assinar o contrato ou documento equivalente dentro do prazo estabelecido, a contar da data de notificação do Município bem como atender a todas as condições prévias a sua assinatura, sob pena das sanções cabíveis;
- e) Declaramos que esta proposta tem o prazo de validade de 30 ( Trinta ) dias.

Catanduvas, 12 de Novembro de 2019

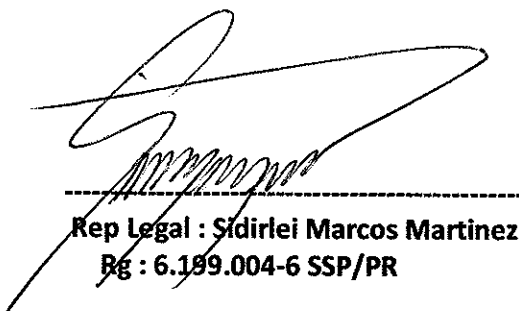

Rep Legal : Sidirlei Marcos Martinez  
Rg : 6.189.004-6 SSP/PR

07.648.735/0001-75

SIDIRLEI MARCOS MARTINEZ - ME

AV. CELSO GARCIA CID, 3805

87501-090 - UMUARAMA - PR

Órgão: Município de Catanduvas

## Endereço

Avenida dos Pioneiros, 500  
Catanduvas - PR  
76.208.842/0001-03

## Dados do Processo

Processo nº: 130/2019 Tipo: Licitação  
Modalidade: Pregão  
Critério de Julgamento: Menor preço - Global - Compras

## Descrição do Objeto

AQUISIÇÃO DE MÁQUINAS E EQUIPAMENTOS PARA COSTURA INDUSTRIAL, A SEREM FORNECIDAS NA FORMA DE INCENTIVO A INDUSTRIALIZAÇÃO E GERAÇÃO DE EMPREGOS

## Dados do Fornecedor

Fornecedor: 0 - SIDIRLEI MARCOS MARTINEZ - ME  
CNPJ / CPF: 07.648.735/0001-75  
Endereço: AVENIDA CELSO GARCIA CID 3805  
Cidade: UMUARAMA - PR  
CEP: 87501-090

## Dados dos Itens

Lote	Item	Descrição do Item	Prazo de Execução	Válida Proposta	Unidade	Quantidade	Valor Unitário	Total por Item
1	1	MÁQUINA DE COSTURA 4 FIOS; PONTO CADEIA ELETRÔNICA, MOTOR DIRECT DRIVE, LUBRIFICAÇÃO AUTOMÁTICA, 2 AGULHAS, 04 FIOS, VELOCIDADE DE 7.500 RPM, MÁQUINA SEM USO DE COMPRESSOR DE AR, ELEVADOR DO CALÇADOR ATÉ 5,00 mm, COMPRIMENTO DO PONTO DE 3,8 mm, POSICIONADOR DE AGULHA, CORTE DE LINHA ATIVADO POR SENSORES NO INÍCIO E FINAL DE COSTURA, AÇÃO AUTOMÁTICA DO CALÇADOR, SISTEMA DE SUÇÃO ELÉTRICA, SISTEMA DE COSTURA AUTOMÁTICA COM MESA EM MADEIRA E ESTANTE EM AÇO COM REGULAGEM DE ALTURA, COM MANUAL EM PORTUGUÊS, NÍVEL DE SEGURANÇA DENTRO DAS NORMAS NR 12 COM LAUDO DE CONFORMIDADE ASSINADA POR ENGENHEIRO QUALIFICADO. Marca: ORIGINAL MAQ - MOD. SP-JK 804D	45 Dias	60 Dias	UN	2,0000	R\$5.350,0000	R\$10.660,0000
1	2	MÁQUINA DE COSTURA INTERLOQUE ELETRÔNICA, MOTOR DIRECT DRIVE, CORTE DE LINHAS AUTOMÁTICO ACIONADA POR SENSORES, 2 AGULHAS, 05 FIOS, SISTEMA DE COSTURA AUTOMÁTICA, DISTÂNCIA ENTRE AGULHAS DE 3,5 mm, AÇÃO AUTOMÁTICA DO CALÇADOR AUTOMÁTICO, RETROCESSO INICIAL E FINAL, AÇÃO AUTOMÁTICA DE SUÇÃO DE RESÍDUOS ELÉTRICA, COMPLETA COM MESA EM MADEIRA E ESTANTE EM AÇO COM REGULAGEM DE ALTURA, COM MANUAL EM PORTUGUÊS, NÍVEL DE SEGURANÇA DENTRO DAS NORMAS NR 12 COM LAUDO DE CONFORMIDADE ASSINADA POR ENGENHEIRO QUALIFICADO. Marca: ORIGINAL MAQ - MOD. SP-CA-5-A0	45 Dias	60 Dias	UN	2,0000	R\$5.500,0000	R\$11.000,0000
1	3	MÁQUINA DE COSTURA RETAS ELETRÔNICA, COM MOTOR DIRECT DRIVE, LUBRIFICAÇÃO AUTOMÁTICA, COM CORTE DE LINHA AUTOMÁTICO, RETROCESSO INICIAL E FINAL, AÇÃO AUTOMÁTICA DO CALÇADOR, 1 AGULHA, 2 FIOS, VELOCIDADE DE 5.000 RPM, COM PAINEL INTERATIVO E COMANDO DE VOZ, PROGRAMAÇÃO COM CONTAGEM DE PONTOS, COMPLETA COM MESA EM MADEIRA E ESTANTE EM AÇO COM REGULAGEM DE ALTURA, COM MANUAL EM PORTUGUÊS, NÍVEL DE SEGURANÇA DENTRO DAS NORMAS NR 12 COM LAUDO DE CONFORMIDADE ASSINADA POR ENGENHEIRO QUALIFICADO. Marca: ORIGINAL MAQ - MOD. SP-A-4-H7	45 Dias	60 Dias	UN	4,0000	R\$3.300,0000	R\$13.200,0000
1	4	MÁQUINA DE COSTURA PESQUISA BARRAS ALTERNADAS ELETRÔNICA, MOTOR DIRECT DRIVE, LUBRIFICAÇÃO POR SISTEMA CAPILAR, PAINEL DE PROGRAMAÇÃO LANÇADAS GRANDES, 2 AGULHAS, 4 FIOS, RETROCESSO INICIAL E FINAL, CORTE DE LINHAS AUTOMÁTICO, AÇÃO AUTOMÁTICA DO CALÇADOR, CONTAGEM DE PONTOS, PROGRAMAÇÃO DE COSTURA, DISTÂNCIA ENTRE AGULHAS DE 6,4 mm, VELOCIDADE DE 3.000 RPM, TAMANHO DO PONTO DE 7,0 mm, ALTURA DO CALÇADOR DE 7 A 15 mm, COMPLETA COM MESA EM MADEIRA E ESTANTE EM AÇO COM REGULAGEM DE ALTURA, COM MANUAL EM PORTUGUÊS, NÍVEL DE SEGURANÇA DENTRO DAS NORMAS NR 12 COM LAUDO DE CONFORMIDADE ASSINADA POR ENGENHEIRO QUALIFICADO. Marca: ORIGINAL MAQ - MOD. SP-JK38750	45 Dias	60 Dias	UN	2,0000	R\$12.680,0000	R\$25.360,0000
1	5	MÁQUINA DE COSTURA GALONEIRA ELETRÔNICA, MOTOR DIRECT DRIVE, BASE PLANA, 3 AGULHAS, 5 FIOS, LOOPER TRAVANADOR SUPERIOR, COM PAINEL DE PROGRAMAÇÃO EMBUTIDO NO CABO, CORTE DE LINHA AUTOMÁTICO, SUPERIOR E INFERIOR E SUPERIOR, DISTÂNCIA ENTRE AGULHAS DE 6,4 mm, AÇÃO AUTOMÁTICA DO CALÇADOR, COMPRIMENTO DO PONTO DE 1,2 mm, ATÉ 4,00 mm, VELOCIDADE DE ATÉ 6.000 RPM, COMPLETA COM MESA EM MADEIRA E ESTANTE EM AÇO COM REGULAGEM DE ALTURA, COM MANUAL EM PORTUGUÊS, NÍVEL DE SEGURANÇA DENTRO DAS NORMAS NR 12 COM LAUDO DE CONFORMIDADE ASSINADA POR ENGENHEIRO QUALIFICADO. Marca: ORIGINAL MAQ - MOD. SP-SS2000C	45 Dias	60 Dias	UN	2,0000	R\$7.990,0000	R\$15.980,0000

Lote	Item	Descrição do Item	Prazo de Execução	Validade Proposta	Unidade	Quantidade	Valor Unitário	Total por Item
1	6	MAQUINA DE COSTURA ELASTIQUEIRA 12 AGULHAS BASE CILINDRICA, COM CATRACAS SUPERIOR E INFERIOR EM NYLON, CATRACAS LISAS, LUBRIFICACAO AUTOMATICA, COM MOTOR DIRECT DRIVE, VELOCIDADE DE 4.500 RPM, COBERTIMENTO DO PONTO DE 1,4 mm, ATÉ 3,6 mm, 12 AGULHAS, 24 LINHAS, DISTANCIA ENTRE AGULHAS DE 7', COMPLETA COM MESA EM MADEIRA E ESTANTE EM ACO COM REGULAGEM DE ALTURA, COM MANUAL EM PORTUGUES, NIVEL DE SEGURANCA DENTRO DAS NORMAS NR 12 COM LAUDO DE CONFORMIDADE ASSINADA POR ENGENHEIRO QUALIFICADO. Marca: ORIGINAL MAQ - MOD. SP-FX4812P	45 Dias	60 Dias	UN	1,0000	R\$8.380,0000	R\$8.380,0000
1	7	MAQUINA DE COSTURA TRAVETE ELETRONICO, MOTOR DIRECT DRIVE, LUBRIFICACAO AUTOMATICA, CAPILAR, VELOCIDADE DE 3.200 RPM, 1 AGULHA, 2 FIOS, AREA DE TRABALHO DE 40X30, 89 PROGRAMAS DE COSTURA NA MEMORIA, PAINEL DE PROGRAMACAO, CORTE DE LINHA AUTOMATICO, COMPLETA COM MESA EM MADEIRA E ESTANTE EM ACO COM REGULAGEM DE ALTURA, COM MANUAL EM PORTUGUES, NIVEL DE SEGURANCA DENTRO DAS NORMAS NR 12 COM LAUDO DE CONFORMIDADE ASSINADA POR ENGENHEIRO QUALIFICADO. Marca: ORIGINAL MAQ - MOD. SP-430/1-2	45 Dias	60 Dias	UN	1,0000	R\$13.690,0000	R\$13.690,0000
							Valor Total da Proposta	R\$98.270,00

## Resumo Final por Lote

Lote	Descrição	Valor Total
1		R\$98.270,00

Prazo de Execução da Proposta: 45 DIAS

Validade da Proposta: 60 Dias

## Dados do Representante Legal

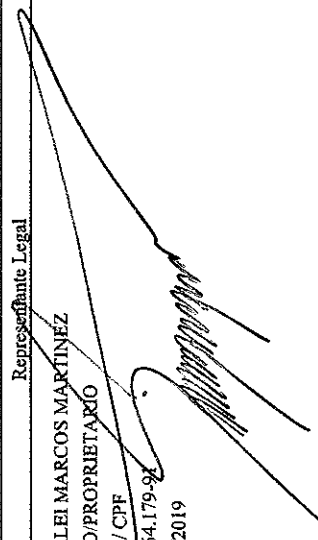
Representante Legal		Carimbo do CNPJ
Nome:	SIDIRLEI MARCOS MARTINEZ	<div style="border: 1px solid black; padding: 10px; text-align: center;"> <p><b>07.648.735/0001-75</b></p> <p><b>SIDIRLEI MARCOS MARTINEZ - ME</b></p> <p>AV. CELSO GARCIA CID, 3805</p> <p><b>87591-090 - UMUARAMA - PR</b></p> </div>
Cargo:	SOCIO/PROPRIETARIO	
Tipo do Documento:	CNPJ / CPF	
Documento:	695.964.179-9X	
Data da Impressão:	08/11/2019	
Ass./Carimbo:		





SIDIRLEI MARCOS MARTINEZ – ME  
ENDEREÇO: AV CELSO GARCIA CID Nº3805 CEP:87501-090  
CNPJ:07.648.735/0001-75 INSC ESTADUAL:90353811-28  
UMUARAMA-PR FONE:(44)3056-1308  
EMAIL : marcospiumaquinas@gmail.com

**Pregão Presencial nº. 75/2019**

**Declaração de Termo de Garantia**

Eu, Sidirlei Marcos Martinez, carteira de identidade nº 6.199.004-6, expedida pela SSP/PR e CPF nº695.964.179-91, Representante legal da empresa **Sidirlei Marcos Martinez - ME**, inscrita no CNPJ sob o nº 07.648.735/0001-75, DECLARO, sob as penas da Lei, para os devidos fins que, se sagrar vencedora da licitação, todas as maquinas que vender e entregar referente a esta licitação, todas serão cobertas de 6 meses de garantia sobre defeito de fabricação e instalação após a entrega dos bens.

Catanduvas, 12 de Novembro de 2019.

Rep Legal : Sidirlei Marcos Martinez  
RG. 6.199.004-6 – SSP/PR

07.648.735/0001-75

SIDIRLEI MARCOS MARTINEZ - ME

AV. CELSO GARCIA CID, 3805

87501-090 - UMUARAMA - PR

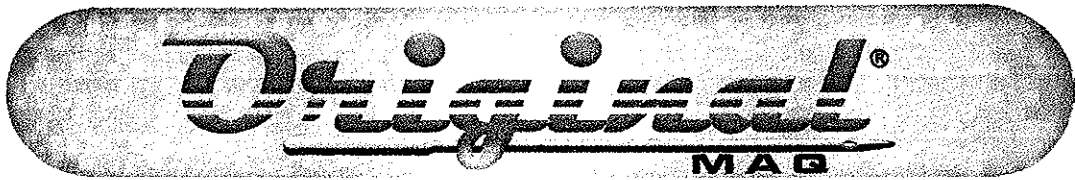

## MAQUINA OVERLOCK PONTO CADEIA ELETRÔNICA ORIGINAL MAQ / SP-JK 804D

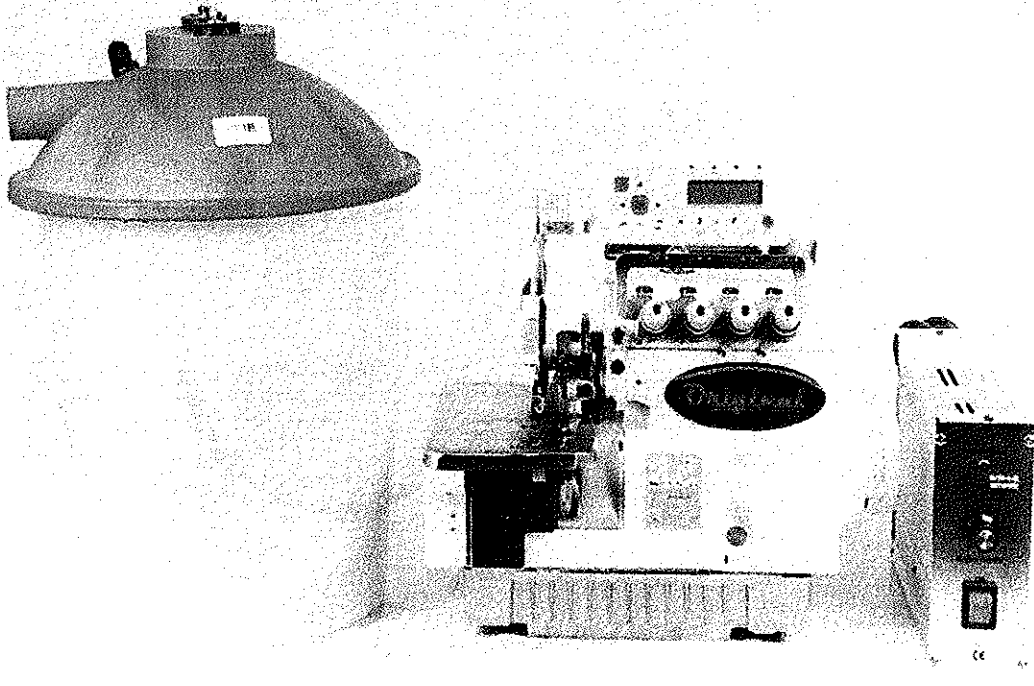

### DESCRIÇÃO E CARACTERÍSTICAS TÉCNICAS

**MÁQUINA DE COSTURA OVERLOCK PONTO CADEIA ELETRÔNICA SEM A UTILIZAÇÃO DE COMPRESSOR DE AR**

- MOTOR DIRECT DRIVE
- 04 FIOS
- 02 AGULHAS
- POSICIONADOR DE AGULHA
- VELOCIDADE 7500RPM
- LUBRIFICAÇÃO AUTOMÁTICA
- CORTE DE LINHA ATIVADO POR SENSORES NO INICIO E FINAL DE COSTURA
- SUÇÃO DE RESÍDUOS ELÉTRICO
- ACIONAMENTO DO CALCADOR AUTOMÁTICO
- ELEVÇÃO DO CALCADOR ATÉ 5,00MM
- COMPRIMENTO DO PONTO DE 3,8MM
- COMPLETO COM MESA REGULAGEM DE ALTURA E ACESSÓRIOS.
- COM NORMA REGULADORA NR 12

A small, stylized handwritten mark or signature in the right margin of the page.

A larger, more complex handwritten mark or signature in the bottom right corner of the page.



## Registro de Responsabilidade Técnica - RRT

**1. RESPONSÁVEL TÉCNICO**

Nome: Rodrigo Maschio de Freitas

Registro Nacional: A107536-5

Título do Profissional: Arquiteto e Urbanista, Especialização em Engenharia de Segurança do Trabalho

**2. DADOS DO CONTRATO**

Contratante: SIDIRLEI MARCOS MARTINEZ - ME

MARCA ORIGINAL MAQ

CNPJ: 07.648.735/0001-75

Contrato: 23/2017

Valor Contrato/Honorários: R\$ 0,00

Tipo de Contratante: Pessoa jurídica de direito privado

Celebrado em: 11/12/2017

Data de Início: 14/12/2017

Previsão de término: 15/12/2017

Declaro, sob as penas da Lei, que na(s) atividade(s) registrada(s) neste RRT não se exige a observância das regras de acessibilidade previstas nas normas técnicas de acessibilidade da ABNT, na legislação específica e no Decreto Federal nº 5.296, de 2 de dezembro de 2004.

**3. DADOS DA OBRA/SERVIÇO**

AVENIDA CELSO GARCIA CID

Nº: 3805

Complemento:

Bairro: ZONA I

UF: PR CEP: 87501090 Cidade: UMUARAMA

Coordenadas Geográficas: Latitude: 0

Longitude: 0

**4. ATIVIDADE TÉCNICA**

Atividade: 7.5.4 - Laudo (para fins judiciais)

Quantidade: 8,00

Unidade: h

Atividade: 7.8.2 - Equipamentos de proteção coletiva

Quantidade: 8,00

Unidade: h

Após a conclusão das atividades técnicas o profissional deverá proceder a baixa deste RRT

**5. DESCRIÇÃO**

ELABORAÇÃO DE LAUDO DE SEGURANÇA SEGUNDO A NR-12 DO MTE PARA MÁQUINAS DE COSTURA DA "FAMÍLIA TIPO OVERLOCK" COMERCIALIZADAS POR: SIDIRLEI MARCOS MARTINEZ - ME. SEGUE MODELOS DA "FAMÍLIA TIPO OVERLOCK": SP-E4 E SUAS FAMÍLIAS SP-C4 E SUAS FAMÍLIAS SP-JK800D SP-EL-7000DI-3M2-04 SP-EL-8000DI-3M2-04/OUT SP-JK799S SP-JK798TDI SP-JK905E-A04/435 SP-AS7575-86DD SP-JK805M235 SP-SS-8805-KX SP-JK805DX256 SP-SA-M757UX SP-757K-516M2-35 SP-757UX-516X2-56 SP-JK798E-3E504 SP-JK903E02233 SP-JK800D SP-PG800030

**6. VALOR**

Valor do RRT:

R\$ 89,75

Pago em: 13/12/2017

Total Pago:

R\$ 89,75

REPÚBLICA FEDERATIVA DO BRASIL  
CONSELHO DE ARQUITETURA E URBANISMO DO BRASIL - CAU/BR  
CARTEIRA DE IDENTIDADE PROFISSIONAL

NOME  
RODRIGO MASCHIO DE  
FREITAS

SEXO  
MASCULINO

NATURALIDADE  
TAPIRA/PR

DATA DE NASCIMENTO  
07/09/1986

ASSINATURA

REGISTRO CAU/BR  
A107536-5

ARQUITETO E URBANISTA  
COM ESPECIALIZAÇÃO EM ENGENHARIA DE SEGURANÇA DO TRABALHO

CARTEIRA DE IDENTIDADE COM FÉ PÚBLICA EM TODO TERRITÓRIO NACIONAL

IDENTIDADE-RG  
84063665 SSP/PR

CPF  
052.037.959-40

OBSERVAÇÕES  
DOADOR DE ÓRGÃOS E TECIDOS

FILIAÇÃO  
APARECIDO SAMPAIO DE  
FREITAS  
ÂNGELA MARIA MASCHIO  
DE FREITAS

EXPEDIÇÃO-CAU/BR  
10/08/2016

ANO DE FORMATURA  
2013

TIPO SANGUÍNEO  
O POSITIVO

HAROLDO PINHEIRO VILLAR DE QUEIROZ  
PRESIDENTE DO CAU/BR

VÁLIDA EM TODO O TERRITÓRIO NACIONAL - LEI 12.278, DE 28/12/2010

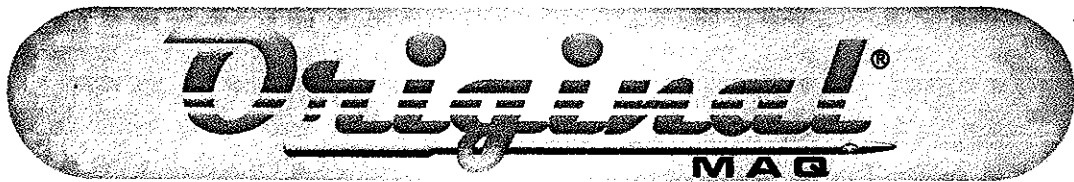

MAQUINA INTERLOCK ELETRÔNICA  
ORIGINAL MAQ / SP-C4-5-A04/435

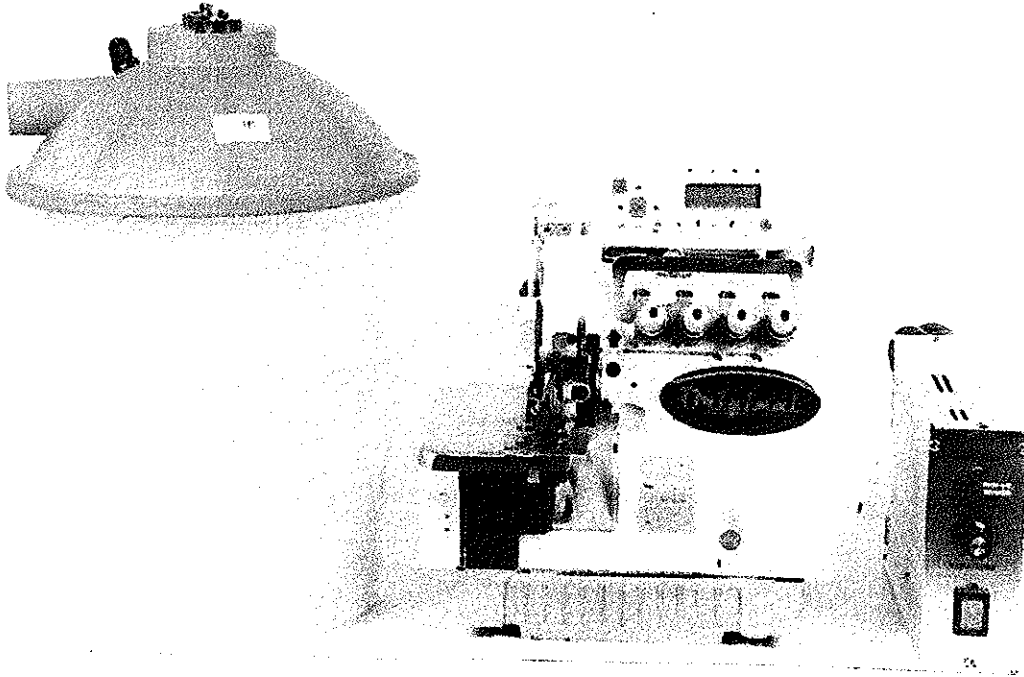

DESCRIÇÃO E CARACTERÍSTICAS TÉCNICAS

MÁQUINA DE COSTURA INTERLOCK ELETRÔNICA SEM A UTILIZAÇÃO DE COMPRESSOR DE AR

- MOTOR DIRECT DRIVE
- 05 FIOS
- 02 AGULHAS
- POSICIONADOR DE AGULHA
- VELOCIDADE 7500RPM
- LUBRIFICAÇÃO AUTOMÁTICA
- CORTE DE LINHA AUTOMÁTICO ACIONADOS POR SENSORES
- SUCCÃO DE RESÍDUOS
- ACIONAMENTO DO CALCADOR AUTOMÁTICO
- ELEVAÇÃO DO CALCADOR ATÉ 5,00MM
- DISTÂNCIA ENTRE AGULHAS 3,5MM
- COMPLETO COM MESA REGULAGEM DE ALTURA E ACESSÓRIOS.
- COM NORMA REGULADORA NR 12

~~✗~~

k



**CAU/BR**

Conselho de Arquitetura e Urbanismo do Brasil

Registro de Responsabilidade Técnica - RRT

**RRT SIMPLES**  
**Nº 000006476738**  
**INICIAL**  
**INDIVIDUAL****1. RESPONSÁVEL TÉCNICO**

Nome: Rodrigo Maschio de Freitas

Registro Nacional: A107536-5

Título do Profissional: **Arquiteto e Urbanista, Especialização em Engenharia de Segurança do Trabalho****2. DADOS DO CONTRATO**

Contratante: SIDIRLEI MARCOS MARTINEZ - ME

MARCA ORIGINAL MAQ

CNPJ: 07.648.735/0001-75

Contrato: 23/2017

Valor Contrato/Honorários: R\$ 0,00

Tipo de Contratante: Pessoa jurídica de direito privado

Celebrado em: 11/12/2017

Data de Início: 14/12/2017

Previsão de término: 15/12/2017

Declaro, sob as penas da Lei, que na(s) atividade(s) registrada(s) neste RRT não se exige a observância das regras de acessibilidade previstas nas normas técnicas de acessibilidade da ABNT, na legislação específica e no Decreto Federal nº 5.296, de 2 de dezembro de 2004.

**3. DADOS DA OBRA/SERVIÇO**

AVENIDA CELSO GARCIA CID

Nº: 3805

Complemento:

Bairro: ZONA I

UF: PR CEP: 87501090 Cidade: UMUARAMA

Coordenadas Geográficas: Latitude: 0

Longitude: 0

**4. ATIVIDADE TÉCNICA**

Atividade: 7.5.4 - Laudo (para fins judiciais)

Quantidade: 8,00

Unidade: h

Atividade: 7.8.2 - Equipamentos de proteção coletiva

Quantidade: 8,00

Unidade: h

Após a conclusão das atividades técnicas o profissional deverá proceder a baixa deste RRT

**5. DESCRIÇÃO**

ELABORAÇÃO DE LAUDO DE SEGURANÇA SEGUNDO A NR-12 DO MTE PARA MÁQUINAS DE COSTURA DA 'FAMÍLIA TIPO OVERLOCK' COMERCIALIZADAS POR: SIDIRLEI MARCOS MARTINEZ - ME. SEGUE MODELOS DA 'FAMÍLIA TIPO OVERLOCK': SP-E4 E SUAS FAMÍLIAS SP-C4 E SUAS FAMÍLIAS SP-JK800D SP-EL-7000DI-3M2-04 SP-EL-8000DI-3M2-04/OUT SP-JK799S SP-JK798TDI SP-JK905E-A04/435 SP-AS7575-86DD SP-JK805M235 SP-SS-8805-KX SP-JK805DX256 SP-SA-M757UX SP-757K-516M2-35 SP-757UX-516X2-56 SP-JK798E-3E504 SP-JK903E02233 SP-JK804D SP-PG800030

**6. VALOR**

Valor do RRT:

R\$ 89,75

Pago em: 13/12/2017

Total Pago:

R\$ 89,75

REPÚBLICA FEDERATIVA DO BRASIL  
CONSELHO DE ARQUITETURA E URBANISMO DO BRASIL - CAU/BR  
CARTEIRA DE IDENTIDADE PROFISSIONAL

NOME  
RODRIGO MASCHIO DE FREITAS

SEXO  
MASCULINO

NATURALIDADE  
TAPIRA/PR

DATA DE NASCIMENTO  
07/09/1986

ASSINATURA

REGISTRO CAU/BR  
A107536-5

ARQUITETO E URBANISTA  
COM ESPECIALIZAÇÃO EM ENGENHARIA DE SEGURANÇA DO TRABALHO

CARTEIRA DE IDENTIDADE COM FÉ PÚBLICA EM TODO TERRITÓRIO NACIONAL

IDENTIDADE-RG  
84063666 SSP/PR

EXPECIÇÃO-CAU/BR  
10/08/2016

CPF  
052.037.959-40

ANO DE FORMATURA  
2013

OBSERVAÇÕES  
DOADOR DE ÓRGÃOS E TECIDOS

TIPO SANGÜÍNEO  
O POSITIVO

FILIAÇÃO  
APARECIDO SAMPAIO DE FREITAS  
ANGELA MARIA MASCHIO DE FREITAS

HAROLDO PINHEIRO VILLAR DE QUEIROZ  
PRESIDENTE DO CAU/BR

VÁLIDA EM TODO O TERRITÓRIO NACIONAL - LEI 12.378, DE 22/12/2010

*[Handwritten signature]*



## MAQUINA COSTURA RETA ELETRONICA SP-A4-H7

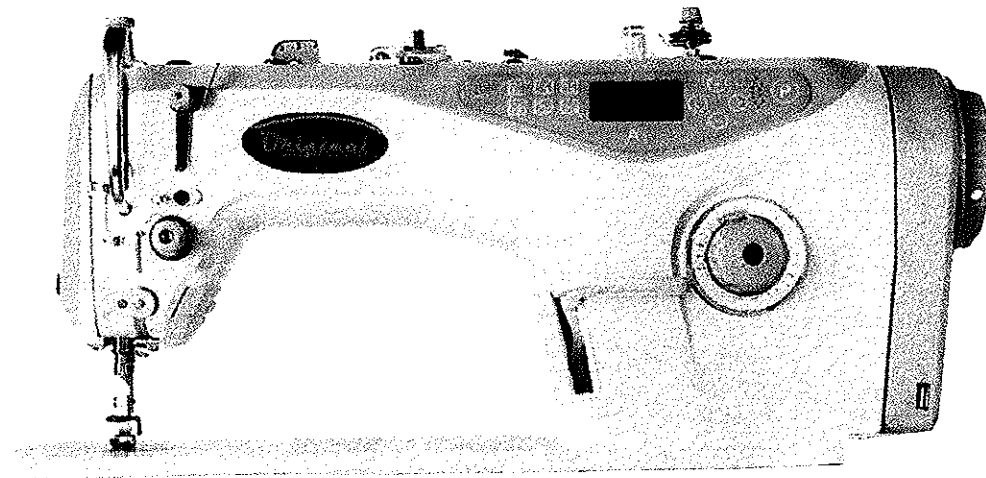

### DESCRIÇÃO E CARACTERÍSTICAS TÉCNICAS

**Maquina de costura industrial reta eletrônica com motor direct drive , equipada com FUNÇÃO DE IDENTIFICAÇÃO DE COMANDOS POR VOZ, conte, posicionamento de agulha, caixa de controle e painel com display digital acoplados ao corpo da maquina. Itilizada para aplicação em tecidos leves e pesados**

- Motor Direct Drive
  - Costura programada
  - Instruções de voz
  - 1 agulhas
  - 2 fios
  - Arremates inicial e final automáticos
  - Corte de linha automático
  - Parada de agulha
  - Configurações de velocidade no painel
  - Levantamento do calcador
  - Velocidade de 5.000 RPM
  - Posicionamento de agulha
  - Função travetinho ou costuras sobrepostas para reforço
  - Limpa fio
  - Velocidade inicial de costura programável
  - Lubrificação automática
  - Tamanho do ponto de 0 a 5mm
  - Tipo/Potencia : Motor Direct Drive 550W – 220 Volts
  - Lançadeira pequena
- Completa com mesa e estante de aço regulavel
- Com norma reguladora NR 12

**CAU/BR**Conselho de Arquitetura  
e Urbanismo do Brasil

Registro de Responsabilidade Técnica - RRT

**RRT SIMPLES**  
**Nº 0000006476652**  
**INICIAL**  
**INDIVIDUAL****1. RESPONSÁVEL TÉCNICO**

Nome: Rodrigo Maschio de Freitas

Registro Nacional: A107536-5

Título do Profissional: Arquiteto e Urbanista, Especialização em Engenharia de Segurança do Trabalho

**2. DADOS DO CONTRATO**

Contratante: SIDIRLEI MARCOS MARTINEZ - ME

MARCA ORIGINAL MAQ

CNPJ: 07.648.735/0001-75

Contrato: 20/2017

Valor Contrato/Honorários: **R\$ 0,00**

Tipo de Contratante: Pessoa jurídica de direito privado

Celebrado em: 11/12/2017

Data de Início: 11/12/2017

Previsão de término: 15/12/2017

Declaro, sob as penas da Lei, que na(s) atividade(s) registrada(s) neste RRT não se exige a observância das regras de acessibilidade previstas nas normas técnicas de acessibilidade da ABNT, na legislação específica e no Decreto Federal nº 5.296, de 2 de dezembro de 2004.

**3. DADOS DA OBRA/SERVIÇO**

AVENIDA CELSO GARCIA CID

Nº: 3805

Complemento:

Bairro: ZONA I

UF: PR CEP: 87501090 Cidade: UMUARAMA

Coordenadas Geográficas: Latitude: 0

Longitude: 0

**4. ATIVIDADE TÉCNICA**

Atividade: 7.5.4 - Laudo (para fins judiciais)

Quantidade: 0,08

Unidade: h

Atividade: 7.8.3 - Medidas de proteção coletiva

Quantidade: 8,00

Unidade: h

Após a conclusão das atividades técnicas o profissional deverá proceder a baixa deste RRT

**5. DESCRIÇÃO**

ELABORAÇÃO DE LAUDO DE SEGURANÇA SEGUNDO A NR-12 DO MTE PARA MÁQUINAS DE COSTURA DA "FAMÍLIA PONTO FIXO" COMERCIALIZADAS POR: SIDIRLEI MARCOS MARTINEZ - ME. SEGUE MODELOS DA "FAMÍLIA PONTO FIXO": SP-A4 SP-A4-H-7 SP-F4 SP-JK2030GHC-Q SP-JK2001GHC-3Q SP-JK2030GHC-4Q SP-9100BP SP-9800BDI SP-9800BDI-01 SP-JK2030G SP-JK2060G SP-JK2001G SP-3800-3D-W SP-3800-2D-W SP-9900D SP-5300 SP-8900-B-G SP-8500-B-W SP-TC7250B SP-M598DD SP-TC7280EBE3 SP-MK-0303-D4 SP-62681-LG SP-JK58750C-005 SP-JK58750G-405 SP-CS-335L-BH SP-SA-M828-75 SP-SA-M2284D SP-SA-7200-RPF SP-SA-MQ1 SP-SA-MQ4 SP-SA-8750D SP-SA-M8520-64-DD SP-20U53

**6. VALOR**

Valor do RRT:

R\$ 89,75

Pago em: 13/12/2017

Total Pago:

R\$ 89,75

A autenticidade deste RRT pode ser verificada em: <http://siccau.caubr.gov.br/app/view/sight/externo?form=Servicos>, com a chave: 286Ay1 Impresso em: 14/12/2017 às 08:57:44 por: , ip: 168.194.160.253

REPÚBLICA FEDERATIVA DO BRASIL  
CONSELHO DE ARQUITETURA E URBANISMO DO BRASIL - CAU/BR  
CARTEIRA DE IDENTIDADE PROFISSIONAL

NOME  
RODRIGO MASCHIO DE  
FREITAS

SEXO  
MASCULINO

NATURALIDADE  
TAPIRA/PR

DATA DE NASCIMENTO  
07/09/1986

REGISTRO CAU Nº  
A107536-5

ASSINATURA



ARQUITETO E URBANISTA  
COM ESPECIALIZAÇÃO EM ENGENHARIA DE SEGURANÇA DO TRABALHO

CARTEIRA DE IDENTIDADE COM FE PÚBLICA EM TODO TERRITÓRIO NACIONAL

IDENTIDADE-RG  
84063665 SSP/PR

CPF  
052.037.959-40



OBSERVAÇÕES  
DOADOR DE ÓRGÃOS E TECIDOS

EXPEDIÇÃO-CAU/BR  
10/08/2016

ANO DE FORMATURA  
2013

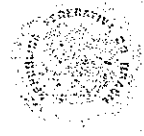
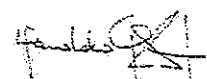

TIPO SANGUÍNEO  
O POSITIVO

FILIAÇÃO  
APARECIDO SAMPAIO DE  
FREITAS  
ANGELA MARIA MASCHIO  
DE FREITAS



HAROLDO PINHEIRO VILLAR DE QUEIROZ  
PRESIDENTE DO CAU/BR

VÁLIDA EM TODO O TERRITÓRIO NACIONAL - LEI 12.373, DE 31/12/2010



MAQUINA COSTURA GALONEIRA ELETRONICA SP-SS-2000C-W

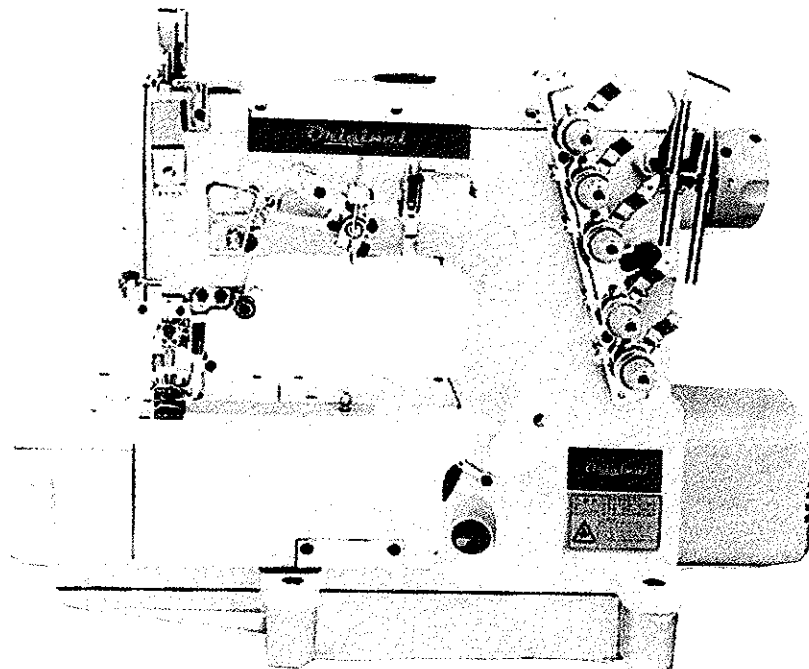

#### DESCRIÇÃO E CARACTERÍSTICAS TÉCNICAS

**Maquina de costura industrial galoneira eletrônica com motor direct drive , com velocidade de 6.000 RPM .**

- Motor Direct Drive
- Base plana
- 3 agulhas
- 5 fios
- Painel de programação
- Corte de linha automático inferior e superior
- Parada de agulha
- Acionamento automático do calcador
- Comprimento do ponto de 1.2 mm até 4,0 mm
- Velocidade de 6.000 RPM
- Completa com mesa e estante de aço regulavel
- Com norma reguladora NR 12

*J* ~~✱~~

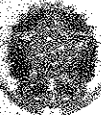
**1. RESPONSÁVEL TÉCNICO**

Nome: Rodrigo Maschio de Freitas

Registro Nacional: A107536-5

Título do Profissional: **Arquiteto e Urbanista, Especialização em Engenharia de Segurança do Trabalho****2. DADOS DO CONTRATO**

Contratante: SIDIRLEI MARCOS MARTINEZ - ME

MARCA ORIGINAL MAQ

CNPJ: 07.648.735/0001-75

Contrato: 21/2017

Valor Contrato/Honorários: R\$ 0,00

Tipo de Contratante: Pessoa jurídica de direito privado

Celebrado em: 11/12/2017

Data de Início: 12/12/2017

Previsão de término: 15/12/2017

Declaro, sob as penas da Lei, que na(s) atividade(s) registrada(s) neste RRT não se exige a observância das regras de acessibilidade previstas nas normas técnicas de acessibilidade da ABNT, na legislação específica e no Decreto Federal nº 5.296, de 2 de dezembro de 2004.

**3. DADOS DA OBRA/SERVIÇO**

AVENIDA CELSO GARCIA CID

Nº: 3805

Complemento:

Bairro: ZONA I

UF: PR CEP: 87501090

Cidade: UMUARAMA

Coordenadas Geográficas: Latitude: 0

Longitude: 0

**4. ATIVIDADE TÉCNICA**

Atividade: 7.5.4 - Laudo (para fins judiciais)

Quantidade: 8,00

Unidade: h

Atividade: 7.8.3 - Medidas de proteção coletiva

Quantidade: 8,00

Unidade: h

Após a conclusão das atividades técnicas o profissional deverá proceder a baixa deste RRT

**5. DESCRIÇÃO**

ELABORAÇÃO DE LAUDO DE SEGURANÇA SEGUNDO A NR-12 DO MTE PARA MÁQUINAS DE COSTURA DA "FAMÍLIA PONTO CORRENTE" COMERCIALIZADAS POR: SIDIRLEI MARCOS MARTINEZ - ME. SEGUE MODELOS DA "FAMÍLIA PONTO CORRENTE": SP-JK8569ADI-01/02/03 SP-W4 E SUAS FAMILIAS SP-K4 E SUAS FAMILIAS SP-JK8009VCDI SP-JK-8669ADI-016B/VT SP-JK-8560WP E SUA FAMILIA SP-JK-T9270 E SUA FAMILIA SP-T9280-73-2PL E SUA FAMILIA SP-JK-T9270 E SUA FAMILIA SP-FX4812P SP-FX-4407P-UTA SP-FX-4404P SP-WX-8803MK SP-SS2000C-W SP-PTF1503

**6. VALOR**

Valor do RRT:

R\$ 89,75

Pago em: 13/12/2017

Total Pago:

R\$ 89,75

REPÚBLICA FEDERATIVA DO BRASIL  
CONSELHO DE ARQUITETURA E URBANISMO DO BRASIL - CAU/BR  
CARTEIRA DE IDENTIDADE PROFISSIONAL

NOME  
RODRIGO MASCHIO DE  
FREITAS

SEXO  
MASCULINO

NATURALIDADE  
TAPIRÁ/PR

DATA DE NASCIMENTO  
07/09/1986

ASSINATURA



ARQUITETO E URBANISTA  
COM ESPECIALIZAÇÃO EM ENGENHARIA DE SEGURANÇA DO TRABALHO



REGISTRO CAU Nº  
A107536-5

CARTEIRA DE IDENTIDADE COM FÉ PÚBLICA EM TODO TERRITÓRIO NACIONAL

IDENTIDADE-RG  
84063665 SSP/PR

CPF  
052.037.959-40

OBSERVAÇÕES  
DOADOR DE ÓRGÃOS E TECIDOS

FILIAÇÃO  
APARECIDO SAMPAIO DE  
FREITAS  
ANGELA MARIA MASCHIO  
DE FREITAS

EXPEDIÇÃO-CAU/BR  
10/08/2016

ANO DE FORMATURA  
2013

TIPO SANGUÍNEO  
O POSITIVO

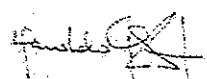

HAROLDO PINHEIRO VILLAR DE QUEIROZ  
PRESIDENTE DO CAU/BR

VÁLIDA EM TODO O TERRITÓRIO NACIONAL - LEI 32.370, DE 31/12/2010

*h* 



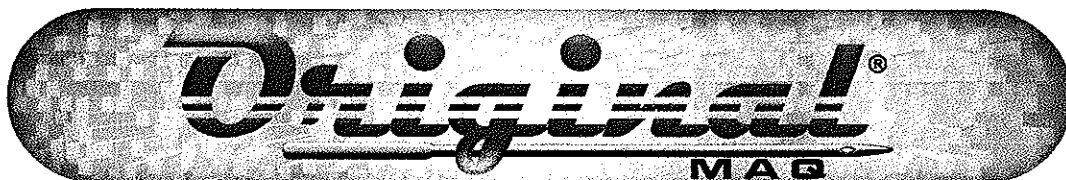

## MAQUINA PESPONTEIRA ELETRÔNICA ALTERNADA SP-JK58750G-405

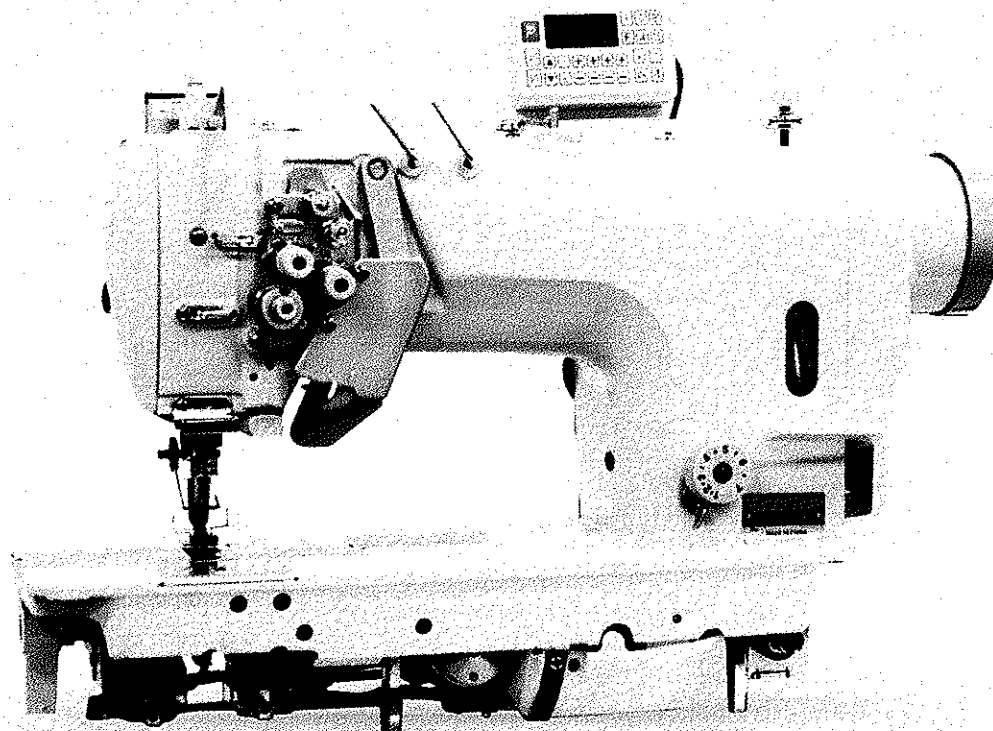

### SP-JK58750G-405

Máquina pespontadeira eletrônica com barra alternada, ponto fixo com 2 Agulhas, com programação de costuras, Indicada para costuras em tecidos médios e pesados.

#### CARACTERÍSTICAS TÉCNICAS

- Lançadeira grande
- Corte de linha automática
- Lubrificação automática Capilar
- 4 fios
- Motor direct drive
- Retrocesso automático inicial e final
- Velocidade: 3.000rpm
- Painel de programação
- Acionamento automático do calcador
- Contagem de pontos
- Distancia entre agulhas de 6,4 mm
- Tamanho do ponto 7,0 mm
- Contagem de pontos
- Altura do calcador de 7 a 15 mm
- Estante completa com acessórios e rodinhas .
- Norma Reguladora NR 12

*[Handwritten signature]*

**CAU/BR**Conselho de Arquitetura  
e Urbanismo do Brasil

Registro de Responsabilidade Técnica - RRT

**RRT SIMPLES**  
**Nº 000006476652**  
INICIAL  
INDIVIDUAL**1. RESPONSÁVEL TÉCNICO**

Nome: Rodrigo Maschio de Freitas

Registro Nacional: A107536-5

Título do Profissional: Arquiteto e Urbanista, Especialização em Engenharia de Segurança do Trabalho

**2. DADOS DO CONTRATO**

Contratante: SIDIRLEI MARCOS MARTINEZ - ME

MARCA ORIGINAL MAQ

CNPJ: 07.648.735/0001-75

Contrato: 20/2017

Valor Contrato/Honorários: R\$ 0,00

Tipo de Contratante: Pessoa jurídica de direito privado

Celebrado em: 11/12/2017

Data de início: 11/12/2017

Previsão de término: 15/12/2017

Declaro, sob as penas da Lei, que na(s) atividade(s) registrada(s) neste RRT não se exige a observância das regras de acessibilidade previstas nas normas técnicas de acessibilidade da ABNT, na legislação específica e no Decreto Federal nº 5.296, de 2 de dezembro de 2004.

**3. DADOS DA OBRA/SERVIÇO**

AVENIDA CELSO GARCIA CID

Nº: 3805

Complemento:

Bairro: ZONA I

UF: PR CEP: 87501090 Cidade: UMUARAMA

Coordenadas Geográficas: Latitude: 0

Longitude: 0

**4. ATIVIDADE TÉCNICA**

Atividade: 7.5.4 - Laudo (para fins judiciais)

Quantidade: 0,08

Unidade: h

Atividade: 7.8.3 - Medidas de proteção coletiva

Quantidade: 8,00

Unidade: h

Após a conclusão das atividades técnicas o profissional deverá proceder a baixa deste RRT.

**5. DESCRIÇÃO**

ELABORAÇÃO DE LAUDO DE SEGURANÇA SEGUNDO A NR-12 DO MTE PARA MÁQUINAS DE COSTURA DA "FAMÍLIA PONTO FIXO" COMERCIALIZADAS POR: SIDIRLEI MARCOS MARTINEZ - ME. SEGUE MODELOS DA "FAMÍLIA PONTO FIXO": SP-A4 SP-A4-H-7 SP-F4 SP-JK2030GHC-Q SP-JK2001GHC-3Q SP-JK2030GHC-4Q SP-9100BP SP-9800BDI SP-9800BDI-01 SP-JK2030G SP-JK2060G SP-JK2001G SP-3800-3D-W SP-3800-2D-W SP-9900D SP-5300 SP-8900-B-G SP-8500-B-W SP-TC7250B SP-M598DD SP-TC7280EBE3 SP-MK-0303-D4 SP-62681-LG SP-JK58750C-005 SP-JK58750G-405 SP-CS-335L-BH SP-SA-M828-75 SP-SA-M2284D SP-SA-7200-RPF SP-SA-MQ1 SP-SA-MQ4 SP-SA-8750D SP-SA-M8520-64-DD SP-20U53

**6. VALOR**

Valor do RRT: R\$ 89,75

Pago em: 13/12/2017

Total Pago: R\$ 89,75

**REPÚBLICA FEDERATIVA DO BRASIL**  
**CONSELHO DE ARQUITETURA E URBANISMO DO BRASIL - CAU/BR**  
**CARTEIRA DE IDENTIDADE PROFISSIONAL**

**NOME**  
 RODRIGO MASCHIO DE FREITAS

**SEXO**  
 MASCULINO

**NATURALIDADE**  
 TAPIRÁ/PR

**DATA DE NASCIMENTO**  
 07/09/1986

**ASSINATURA**  

**REGISTRO CAU Nº**  
 A107536-5



**ARQUITETO E URBANISTA**  
**COM ESPECIALIZAÇÃO EM ENGENHARIA DE SEGURANÇA DO TRABALHO**

CARTEIRA DE IDENTIDADE COM FÉ PÚBLICA EM TODO TERRITÓRIO NACIONAL



**IDENTIDADE-RG**  
 84063665 SSP/PR

**CPF**  
 052.037.959-40

**OBSERVAÇÕES**  
 DOADOR DE ÓRGÃOS E TECIDOS

**EXPEDIÇÃO-CAU/BR**  
 10/08/2016

**ANO DE FORMATURA**  
 2013

**TIPO SANGUÍNEO**  
 O POSITIVO

**FILIAÇÃO**  
 APARECIDO SAMPAIO DE FREITAS  
 ANGELA MARIA MASCHIO DE FREITAS

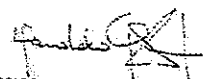



**HAROLDO PINHEIRO VILLAR DE QUEIROZ**  
 PRESIDENTE DO CAU/BR

VÁLIDA EM TODO O TERRITÓRIO NACIONAL - LEI 12.278, DE 31/12/2010

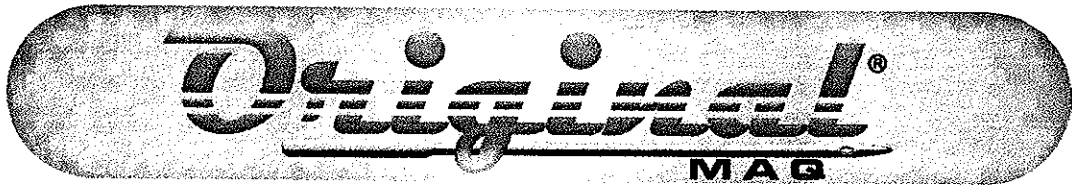

MAQUINA DE CÓS 12 AGULHAS – SP- FX4812P

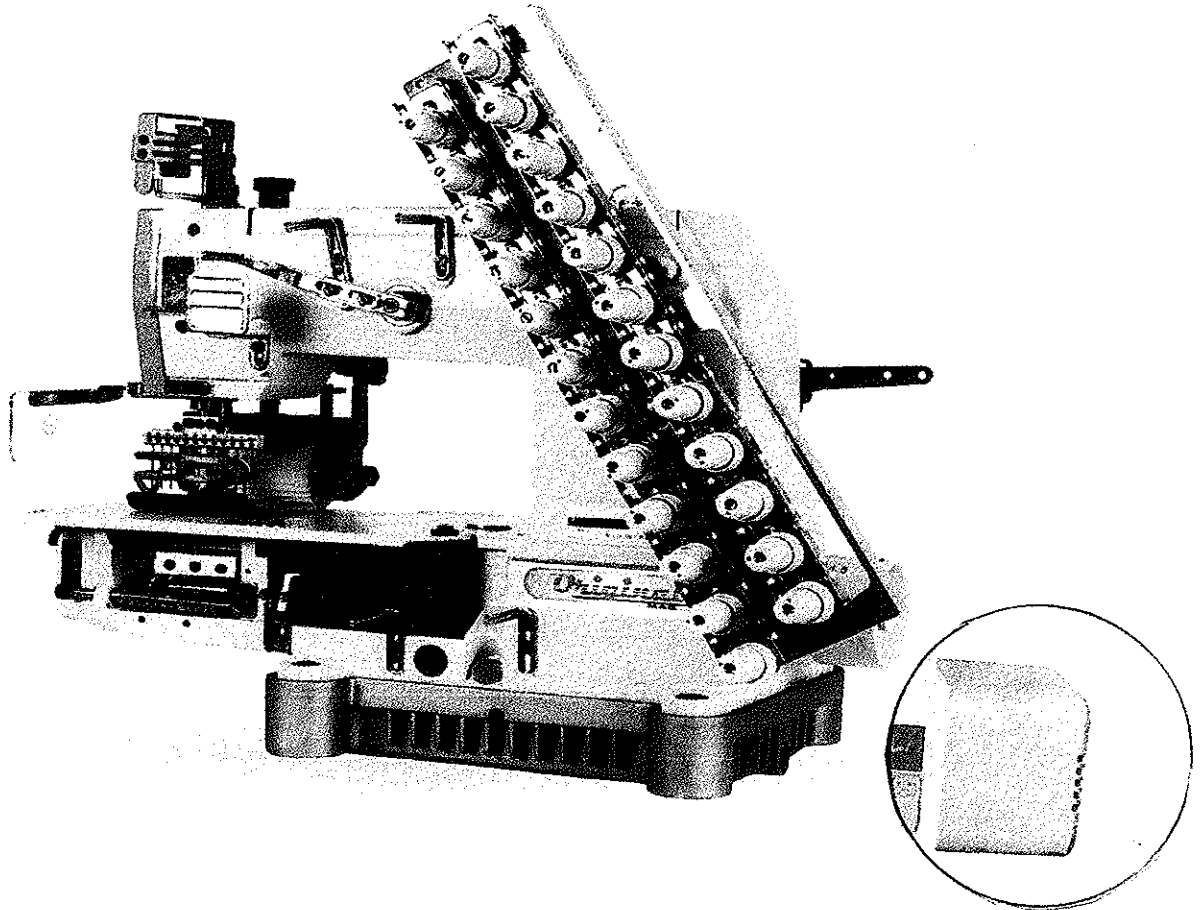

#### Descrição e características técnicas

Máquina cós 12 agulhas de base cilíndrica, ponto corrente, com catraca inferior e superior anatômica lisas em nylon, Equipamento para rebater elástico em cintura tubular de calças, bermudas. Através de adaptações especiais pode-se fazer a aplicação de fitas.

- Motor Direct Drive de 550 w,
- Fonte de energia 110/220V ,
- Altura do calcador :12 mm,
- 2 catracas,
- Lubrificação automática,
- 12 agulhas, 24 fios,
- Ponto corrente,
- Distância entre agulhas ¼",
- Velocidade: 4.500 rpm,
- Comprimento do ponto de 1,4mm até 3,6mm
- Completa com mesa de madeira e estante de aço
- Com norma reguladora NR 12

**1. RESPONSÁVEL TÉCNICO**

Nome: Rodrigo Maschio de Freitas

Registro Nacional: A107536-5

Título do Profissional: Arquiteto e Urbanista, Especialização em Engenharia de Segurança do Trabalho**2. DADOS DO CONTRATO**

Contratante: SIDIRLEI MARCOS MARTINEZ - ME

MARCA ORIGINAL MAQ

CNPJ: 07.648.735/0001-75

Contrato: 21/2017

Valor Contrato/Honorários: R\$ 0,00

Tipo de Contratante: Pessoa jurídica de direito privado

Celebrado em: 11/12/2017

Data de Início: 12/12/2017

Previsão de término: 15/12/2017

Declaro, sob as penas da Lei, que na(s) atividade(s) registrada(s) neste RRT não se exige a observância das regras de acessibilidade previstas nas normas técnicas de acessibilidade da ABNT, na legislação específica e no Decreto Federal nº 5.296, de 2 de dezembro de 2004.

**3. DADOS DA OBRA/SERVIÇO**

AVENIDA CELSO GARCIA CID

Nº: 3805

Complemento:

Bairro: ZONA I

UF: PR CEP: 87501090 Cidade: UMUARAMA

Coordenadas Geográficas: Latitude: 0

Longitude: 0

**4. ATIVIDADE TÉCNICA**

Atividade: 7.5.4 - Laudo (para fins judiciais)

Quantidade: 8,00

Unidade: h

Atividade: 7.8.3 - Medidas de proteção coletiva

Quantidade: 8,00

Unidade: h

Após a conclusão das atividades técnicas o profissional deverá proceder a baixa deste RRT

**5. DESCRIÇÃO**

ELABORAÇÃO DE LAUDO DE SEGURANÇA SEGUNDO A NR-12 DO MTE PARA MÁQUINAS DE COSTURA DA "FAMÍLIA PONTO CORRENTE" COMERCIALIZADAS POR: SIDIRLEI MARCOS MARTINEZ - ME. SEGUE MODELOS DA "FAMÍLIA PONTO CORRENTE": SP-JK8569ADI-01/02/03 SP-W4 E SUAS FAMILIAS SP-K4 E SUAS FAMILIAS SP-JK8009VCDI SP-JK-8669ADI-016B/VT SP-JK-8560WP E SUA FAMILIA SP-JK-T9270 E SUA FAMILIA SP-T9280-73-2PL E SUA FAMILIA SP-JK-T9270 E SUA FAMILIA SP-FX4812P SP-FX-4407P-UTA SP-FX-4404P SP-WX-8803MK SP-SS2000C-W SP-PTF1503

**6. VALOR**

Valor do RRT:

R\$ 89,75

Pago em: 13/12/2017

Total Pago:

R\$ 89,75

REPÚBLICA FEDERATIVA DO BRASIL  
CONSELHO DE ARQUITETURA E URBANISMO DO BRASIL - CAU/BR  
CARTEIRA DE IDENTIDADE PROFISSIONAL

NOME  
RODRIGO MASCHIO DE FREITAS

SEXO  
MASCULINO

NATURALIDADE  
TAPIRA/PR

DATA DE NASCIMENTO  
07/09/1986

ASSINATURA

REGISTRO CAU Nº  
A107536-5

ARQUITETO E URBANISTA  
COM ESPECIALIZAÇÃO EM ENGENHARIA DE SEGURANÇA DO TRABALHO

CARTEIRA DE IDENTIDADE COM FÉ PÚBLICA EM TODO TERRITÓRIO NACIONAL

IDENTIDADE-RG  
84063665 SSP/PR

CPF  
052.037.959-40

OBSERVAÇÕES  
DOADOR DE ÓRGÃOS E TECIDOS

FILIAÇÃO  
APARECIDO SAMPAIO DE FREITAS  
ANGELA MARIA MASCHIO DE FREITAS

EXPEDIÇÃO-CAU/BR  
10/08/2016

ANO DE FORMATURA  
2013

TIPO SANGUÍNEO  
O POSITIVO

HAROLDO PINHEIRO VILLAR DE QUEIROZ  
PRESIDENTE DO CAU/BR

VÁLIDA EM TODO O TERRITÓRIO NACIONAL - LEI 12.378, DE 31/12/2010

*[Handwritten signature]*

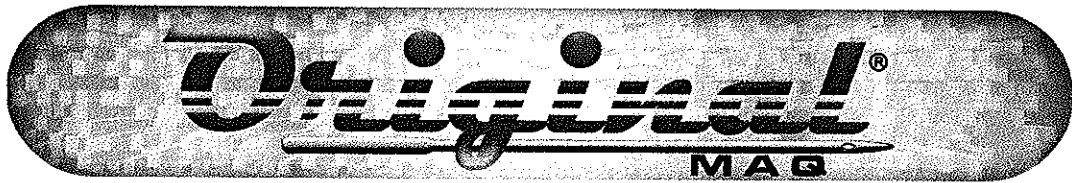

## MAQUINA TRAVETE ELETRONICO SP-430/1-2

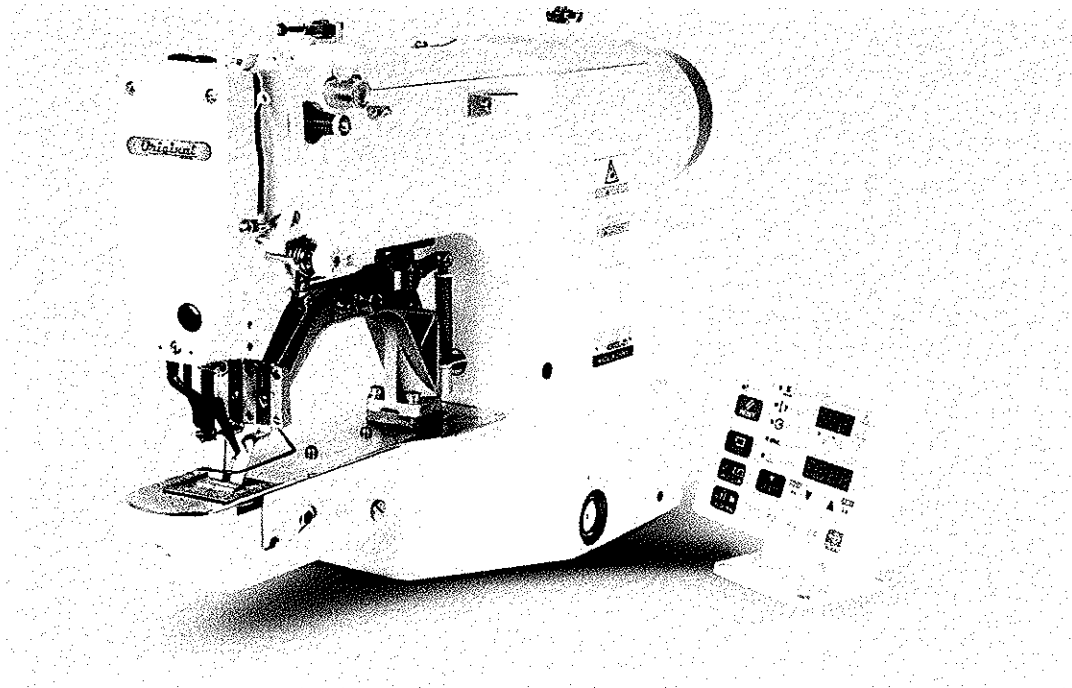

### CARACTERÍSTICAS E ESPECIFICAÇÕES TÉCNICAS

Maquina travete eletrônico com motor Direct Drive , Painel digital para programação de trabalho sequencial, com 89 programas de costura na memória, motor de alta velocidade e baixo ruído, Slot para cartão de memória tipo SD

- Área de costura 40x30 mm
- Fonte de energia 110/220 Volts
- velocidade de 3.200 rpm
- Lubrificação automática
- 1 agulha
- 2 fios
- Altura do Calcador de 17 mm
- Tamanho do ponto de 12.7 mm
- Corte de linha automático
- com Led de indicação de funcionamento
- Completa com mesa em madeira e estante de aço com rodinhas
- Com norma reguladora NR 12

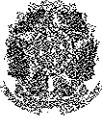

A handwritten signature or mark located in the bottom right corner of the page, below the star symbol.

**CAU/BR**Conselho de Arquitetura  
e Urbanismo do Brasil

Registro de Responsabilidade Técnica - RRT

**RRT SIMPLES**  
**Nº 0000006476721**  
**INICIAL**  
**INDIVIDUAL****1. RESPONSÁVEL TÉCNICO**

Nome: Rodrigo Maschio de Freitas

Registro Nacional: A107536-5

Título do Profissional: Arquiteto e Urbanista, Especialização em Engenharia de Segurança do Trabalho

**2. DADOS DO CONTRATO**

Contratante: SIDIRLEI MARCOS MARTINEZ - ME

MARCA ORIGINAL MAQ

CNPJ: 07.648.735/0001-75

Contrato: 22/2017

Valor Contrato/Honorários: R\$ 0,00

Tipo de Contratante: Pessoa jurídica de direito privado

Celebrado em: 11/12/2017

Data de Início: 13/12/2017

Previsão de término: 15/12/2017

Declaro, sob as penas da Lei, que na(s) atividade(s) registrada(s) neste RRT não se exige a observância das regras de acessibilidade previstas nas normas técnicas de acessibilidade da ABNT, na legislação específica e no Decreto Federal nº 5.296, de 2 de dezembro de 2004.

**3. DADOS DA OBRA/SERVIÇO**

AVENIDA CELSO GARCIA CID

Nº: 3805

Complemento:

Bairro: ZONA I

UF: PR CEP: 87501090 Cidade: UMUARAMA

Coordenadas Geográficas: Latitude: 0

Longitude: 0

**4. ATIVIDADE TÉCNICA**

Atividade: 7.5.4 - Laudo (para fins judiciais)

Quantidade: 8,00

Unidade: h

Atividade: 7.8.3 - Medidas de proteção coletiva

Quantidade: 8,00

Unidade: h

Após a conclusão das atividades técnicas o profissional deverá proceder a baixa deste RRT

**5. DESCRIÇÃO**

ELABORAÇÃO DE LAUDO DE SEGURANÇA SEGUNDO A NR-12 DO MTE PARA MÁQUINAS DE COSTURA DA "FAMÍLIA MÁQUINAS ESPECIAIS" COMERCIALIZADAS POR: SIDIRLEI MARCOS MARTINEZ - ME. SEGUE MODELOS DA "FAMÍLIA MÁQUINAS ESPECIAIS": SP-AS-D1310PNA SP-BAS-311H SP-HE-800B SP-AS-438D/1-2 SP-SA-M430G SP-430/1-2 SP-9820/1-2 SP-1790 SP-781-DW SP-1310-G SP-2210-G SP-3020-G-01 SP-6030-G SP-1407H

**6. VALOR**

Valor do RRT: R\$ 89,75

Pago em: 13/12/2017

Total Pago: R\$ 89,75

A autenticidade deste RRT pode ser verificada em: <http://siccau.cau.br.gov.br/app/view/sight/externo?form=Servicos>, com a chave: B86xy4 Impresso em: 14/12/2017 às 08:55:29 por: , ip: 168.194.160.253



REPÚBLICA FEDERATIVA DO BRASIL  
CONSELHO DE ARQUITETURA E URBANISMO DO BRASIL - CAU/BR  
CARTEIRA DE IDENTIDADE PROFISSIONAL

NOME  
RODRIGO MASCHIO DE FREITAS

SEXO  
MASCULINO

NATURALIDADE  
TAPIRÁ/PR

DATA DE NASCIMENTO  
07/09/1986

ASSINATURA

REGISTRO CAU Nº  
A107536-6

ARQUITETO E URBANISTA  
COM ESPECIALIZAÇÃO EM ENGENHARIA DE SEGURANÇA DO TRABALHO

CARTEIRA DE IDENTIDADE COM FÉ PÚBLICA EM TODO TERRITÓRIO NACIONAL



IDENTIDADE-RG  
84063665 SSP/PR

CPF  
052.037.959-40

OBSERVAÇÕES  
DOADOR DE ÓRGÃOS E TECIDOS

FILIAÇÃO  
APARECIDO SAMPAIO DE FREITAS  
ANGELA MARIA MASCHIO DE FREITAS

EXPEDIÇÃO-CAU/BR  
10/08/2016

ANO DE FORMATURA  
2013

TIPO SANGÜÍNEO  
O POSITIVO

HAROLDO PINHEIRO VILLAR DE QUEIROZ  
PRESIDENTE DO CAU/BR

VÁLIDA EM TODO O TERRITÓRIO NACIONAL - LEI 12.378, DE 31/12/2010



*[Handwritten signature]*

## MODELO DE PROPOSTA E RELAÇÃO DOS PRODUTOS LICITADOS

EMPRESA: LETICIA CAMOLESI BAGÃO SILVA - ME  
CNPJ: 12.807.382/0001-49 INSC. ESTADUAL: 90.538.308-60  
ENDEREÇO: TRAVESSA IMPERADOR, 127 – CENTRO – PÉROLA/PR – CEP: 87540 - 000  
TELEFONE: 44 3636-2018  
EMAIL: licitacao.mafran@hotmail.com

ITEM	QTDE	DESCRIÇÃO DO PRODUTO	MARCA	PREÇO POR UNIDADE	PREÇO TOTAL
1	02	MAQUINA DE COSTURA 4 FIOS, PONTO CADEIA ELETRÔNICA, MOTOR DIRECT DRIVE, LUBRIFICAÇÃO AUTOMÁTICA, 2 AGULHAS, 04 FIOS, VELOCIDADE DE 7.500 RPM, MAQUINA SEM USO DE COMPRESSOR DE AR, ELEVAÇÃO DO CALCADOR ATÉ 5,00 mm, COMPRIMENTO DO PONTO DE 3,8 mm, POSICIONADOR DE AGULHA, CORTE DE LINHA ATIVADO POR SENSORES NO INICIO E FINAL DE COSTURA , ACIONAMENTO AUTOMÁTICO DO CALCADOR, SISTEMA DE SUÇÃO ELÉTRICA, SISTEMA DE COSTURA AUTOMÁTICA ,COMPLETA COM MESA EM MADEIRA E ESTANTE EM AÇO COM REGULAGEM DE ALTURA, COM MANUAL EM PORTUGUÊS, NÍVEL DE SEGURANÇA DENTRO DAS NORMAS NR 12 COM LAUDO DE CONFORMIDADE ASSINADA POR ENGENHEIRO QUALIFICADO.	MAFRAN SPECIAL MS-900-4AT/EUT	R\$ 5.200,00	R\$ 10.400,00
2	02	MAQUINA DE COSTURA INTERLOQUE ELETRÔNICA, MOTOR DIRECT DRIVE, CORTE DE LINHAS AUTOMÁTICO ACIONADA POR SENSORES, 2 AGULHAS, 05 FIOS, SISTEMA DE COSTURA AUTOMÁTICA, DISTÂNCIA ENTRE AGULHAS DE 3,5 mm, ACIONAMENTO DE CALCADOR AUTOMÁTICO, VELOCIDADE DE 7.500 RPM, LUBRIFICAÇÃO AUTOMÁTICA, SEM USO DE COMPRESSOR DE AR, SISTEMA DE SUÇÃO DOS RESÍDUOS ELÉTRICA, COMPLETA COM MESA EM MADEIRA E ESTANTE EM AÇO COM REGULAGEM DE ALTURA, COM MANUAL EM PORTUGUÊS, NÍVEL DE SEGURANÇA DENTRO DAS NORMAS NR 12 COM LAUDO DE CONFORMIDADE ASSINADA POR ENGENHEIRO QUALIFICADO.	MAFRAN SPECIAL MS-900-5AT/EUT	R\$ 5.500,00	R\$ 11.000,00
3	04	MAQUINA DE COSTURA RETAS ELETRÔNICA, COM MOTOR DIRECT DRIVE, LUBRIFICAÇÃO AUTOMÁTICA, COM CORTE DE LINHA AUTOMÁTICO, RETROCESSO INICIAL E FINAL, ACIONAMENTO AUTOMÁTICO DE CALCADOR, 1 AGULHA , 2 FIOS, VELOCIDADE DE 5.000 RPM, COM PAINEL INTERATIVO E COMANDO DE VOZ, PROGRAMAÇÃO COM CONTAGEM DE PONTOS, COMPLETA COM MESA EM MADEIRA E ESTANTE EM AÇO COM REGULAGEM DE ALTURA, COM MANUAL EM PORTUGUÊS, NÍVEL DE SEGURANÇA DENTRO DAS NORMAS NR 12 COM LAUDO DE CONFORMIDADE ASSINADA POR ENGENHEIRO QUALIFICADO.	MAFRAN SPECIAL MS-9621D-4	R\$ 3.200,00	R\$ 12.800,00
4	02	MAQUINA DE COSTURA PESPONTEADORA BARRAS ALTERNADAS ELETRÔNICA, MOTOR DIRECT DRIVE, LUBRIFICAÇÃO POR SISTEMA CAPILAR, PAINEL DE PROGRAMAÇÃO LANÇADEIRAS GRANDES, 2 AGULHAS, 4 FIOS, RETROCESSO INICIAL E FINAL , CORTE DE LINHAS AUTOMÁTICO, ACIONAMENTO AUTOMÁTICO DE CALCADOR, CONTAGEM DE PONTOS, PROGRAMAÇÃO DE COSTURA, DISTÂNCIA ENTRE AGULHAS DE 6,4 mm, VELOCIDADE DE 3.000 RPM, TAMANHO DO PONTO DE 7,0 mm, ALTURA DO CALCADOR DE 7 A 15mm, COMPLETA COM MESA EM MADEIRA E ESTANTE EM AÇO COM REGULAGEM DE ALTURA , COM MANUAL EM PORTUGUÊS, NÍVEL DE SEGURANÇA DENTRO DAS NORMAS NR 12 COM LAUDO DE CONFORMIDADE ASSINADA POR ENGENHEIRO QUALIFICADO.	MAFRAN SPECIAL MS - 8750D-005	R\$ 12.500,00	R\$ 25.000,00

LETICIA CAMOLESI BAGÃO SILVA - ME

CNPJ: 12.807.382/0001-49 / IE: IE 90.538.308-60  
Travessa Imperador nº 127, Centro - Pérola/PR  
Fone: (44) 3636-2559

5	02	MAQUINA DE COSTURA GALONEIRA ELETRÔNICA, MOTOR DIRECT DRIV , BASE PLANA , 3 AGULHAS, 5 FIOS, LOOPER TRANÇADOR SUPERIOR, COM PAINEL DE PROGRAMAÇÃO EMBUTIDO NO CABEÇOTE, COM PARADA DE AGULHA, CORTE DE LINHA AUTOMÁTICO INFERIOR E SUPERIOR , DISTÂNCIA ENTRE AGULHAS DE 6,4m m, ACIONAMENTO AUTOMÁTICO DO CALCADOR, COMPRIMENTO DO PONTO DE 1,2 mm ATÉ 4,00 mm, VELOCIDADE DE ATÉ 6.000 RPM, COMPLETA COM MESA EM MADEIRA E ESTANTE EM AÇO COM REGULAGEM DE ALTURA , COM MANUAL EM PORTUGUÊS, NÍVEL DE SEGURANÇA DENTRO DAS NORMAS NR 12 COM LAUDO DE CONFORMIDADE ASSINADA POR ENGENHEIRO QUALIFICADO.	MAFRAN SPECIAL MS-500-01CB-AT-EUT	R\$ 8.000,00	R\$ 16.000,00
6	01	MAQUINA DE COSTURA ELASTIQUEIRA 12 AGULHAS, BASE CILÍNDRICA, COM CATRACAS SUPERIOR E INFERIOR EM NYLON, CATRACAS LISAS, LUBRIFICAÇÃO AUTOMÁTICA, COM MOTOR DIRECT DRIVE, VELOCIDADE DE 4.500 RPM, COMPRIMENTO DO PONTO DE 1.4 mm ATÉ 3.6 mm, 12 AGULHAS, 24 LINHAS, DISTÂNCIA ENTRE AGULHAS DE ¼", COMPLETA COM MESA EM MADEIRA E ESTANTE EM AÇO COM REGULAGEM DE ALTURA, COM MANUAL EM PORTUGUÊS, NÍVEL DE SEGURANÇA DENTRO DAS NORMAS NR 12 COM LAUDO DE CONFORMIDADE ASSINADA POR ENGENHEIRO QUALIFICADO.	MAFRAN SPECIAL MS-008VC-12064P	R\$ 8.200,00	R\$ 8.200,00
7	01	MAQUINA DE COSTURA TRAVETE ELETRÔNICO, MOTOR DIRECT DRIVE, LUBRIFICAÇÃO AUTOMÁTICA CAPILAR, VELOCIDADE DE 3.200 RPM, 1 AGULHA, 2 FIOS, ÁREA DE TRABALHO DE 40X30, 89 PROGRAMAS DE COSTURA NA MEMÓRIA, PAINEL DE PROGRAMAÇÃO, CORTE DE LINHA AUTOMÁTICO, COMPLETA COM MESA EM MADEIRA E ESTANTE EM AÇO COM REGULAGEM DE ALTURA, COM MANUAL EM PORTUGUÊS, NÍVEL DE SEGURANÇA DENTRO DAS NORMAS NR 12 COM LAUDO DE CONFORMIDADE ASSINADA POR ENGENHEIRO QUALIFICADO.	MAFRAN SPECIAL MS-430D	R\$ 13.200,00	R\$ 13.200,00
VALOR TOTAL				R\$ 96.600,00	

Valor Global da Proposta: R\$ 96.600,00 (noventa e seis mil e seiscentos reais)

Nos propomos a fornecer os produtos, concordando com o prazo de pagamento e demais condições estabelecidas no edital. Declaramos, que em nosso preço estão incluídos todos os custos diretos e indiretos para perfeito fornecimento, inclusive as despesas com mão de obra especializada ou não, encargos da legislação social trabalhista, previdenciária, da infortunistica do trabalho e responsabilidade civil por quaisquer danos causados a terceiros ou dispêndios resultantes de impostos, taxas, regulamentos e posturas municipais, estaduais e federais, bem como todos os custos necessários para atendimento às exigências e determinações do Edital; enfim, tudo o que for necessário para a execução total e completa do fornecimento, sem que nos caiba, em qualquer caso, direito regressivo em relação ao Município.

Declaramos ainda, que:

- Temos pleno conhecimento dos produtos a serem entregues; de acordo com todas as normas deste edital e seus anexos, notadamente quanto às exigências previstas no Termo de Referência – Anexo do Edital;
- Recebemos do Município todas as informações necessárias a elaboração da nossa proposta;
- Estamos cientes dos critérios de pagamento especificados no edital, com eles concordamos plenamente;
- Obrigamo-nos, ainda, caso nos seja adjudicado o objeto, a assinar o contrato ou documento equivalente dentro do prazo estabelecido, a contar da data de notificação do Município bem como atender a todas as condições prévias a sua assinatura, sob pena das sanções cabíveis;
- Declaramos que esta proposta tem o prazo de validade de 60 (sessenta) dias.
- Declaramos de que o bem terá garantia de 6 (seis) meses contra defeitos de fabricação e instalação, após a entrega.

Pérola, 12 de novembro de 2019.

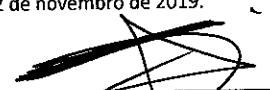
  
LEONIDAS FABIANO SILVA  
CPF: 131.515.318-14

**LETICIA CAMOLESI BAGÃO SILVA - ME**

CNPJ: 12.807.382/0001-49 / IE: IE 90.538.308-60  
Travessa Imperador nº 127, Centro - Pérola/PR  
Fone: (44) 3636-2559



**MAFRAN**®

**DECLARAÇÃO DE GARANTIA**

PREGÃO PRESENCIAL Nº 75/2019

A empresa LETICIA CAMOLESI BAGÃO SILVA - ME, CNPJ/MF Nº 12.807.382/0001-49, sediada a Travessa Imperador, 127, Centro – Pérola/PR – CEP: 87540 – 000, por intermédio de seu representante legal o Sr. LEÔNIDAS FABIANO SILVA, portador da carteira de identidade nº 23.227.801-5 SSP/SP, e inscrito no CPF sob nº 131.515.318-14, DECLARA, sob as penas da Lei, que o prazo de validade da garantia contra defeitos de fabricação e instalação é de 6 (seis) meses, após a entrega do objeto licitado.

Pérola, 12 de novembro de 2019.



---

LEONIDAS FABIANO SILVA  
CPF: 131.515.318-14

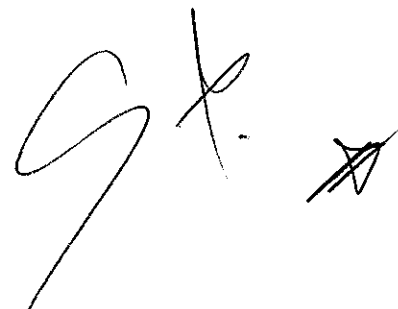

**LETICIA CAMOLESI BAGÃO SILVA - ME**  
CNPJ: 12.807.382/0001-49 / IE: IE 90.538.306-60  
Travessa Imperador nº 127, Centro - Pérola/PR  
Fone: (44) 3636-2559

**MAFRAN®**

Agulhas, Peças e Aparelhos  
para Máquinas de Costura, Bordado e Laser

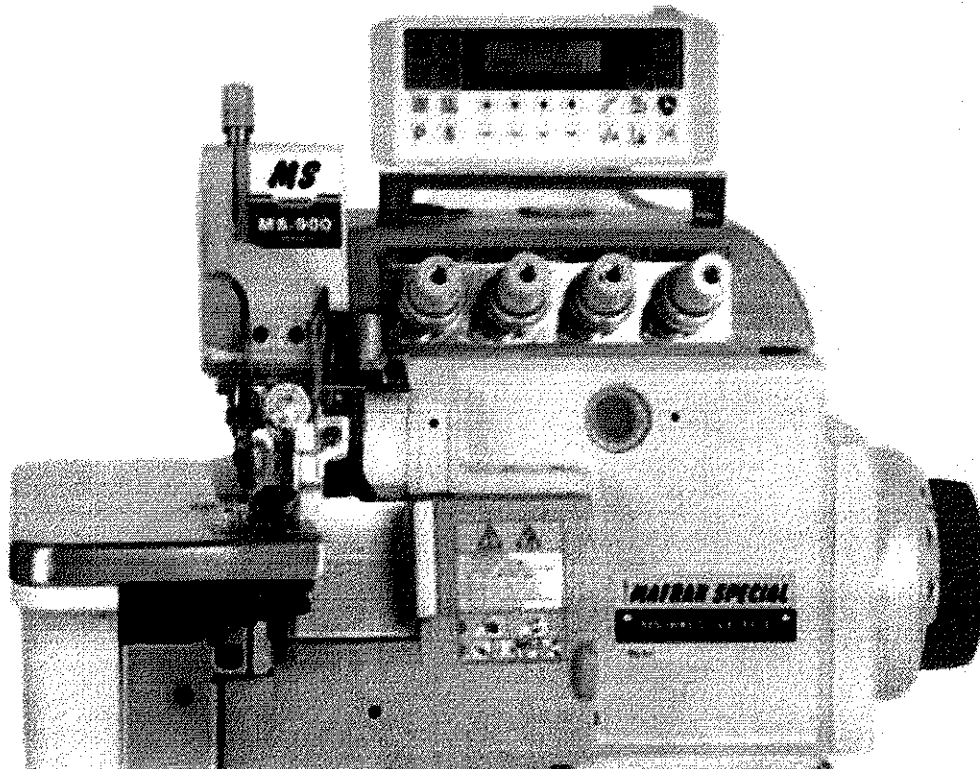

INÍCIO / COSTURA INDUSTRIAL

## MS-900-4AT/EUT MAQUINA DE COSTURA 4 FIOS PONTO CADEIA ELETRÔNICA



Marca: MAFRAN SPECIAL

Obs: Máquina Ponto Cadeia Eletrônica MAFRAN SPECIAL, opera com 2 agulhas e 4 fios com sistema de costura automática, Velocidade de 7500 ppm, equipada com motor eletrônico direct drive, 220v. Comprimento do ponto de 3,8mm, não possui compressor de ar, sensores no início e final da costura ativando o corte de linha, levantamento de calcador de até 5,00 mm com acionamento automático, posicionador de agulhas, possui sistema de sucção elétrica. O motor eletrônico econômico embutido (Direct-Drive) ligado diretamente ao eixo principal proporciona maior

agilidade na partida da máquina por não utilizar correia, atingindo um nível de economia de energia de até 70% em relação ao motor convencional. Acompanha: Tampo de Madeira Revestido c/ Formica, Estante de Aço c/ rodas e Regulagem de Altura. Atende NR-12

Categoria: COSTURA INDUSTRIAL



## PRODUTOS RELACIONADOS

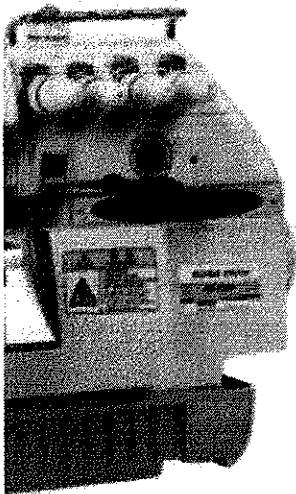

COSTURA INDUSTRIAL

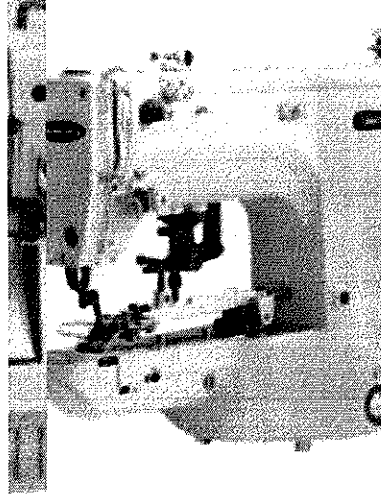

ACESSÓRIOS

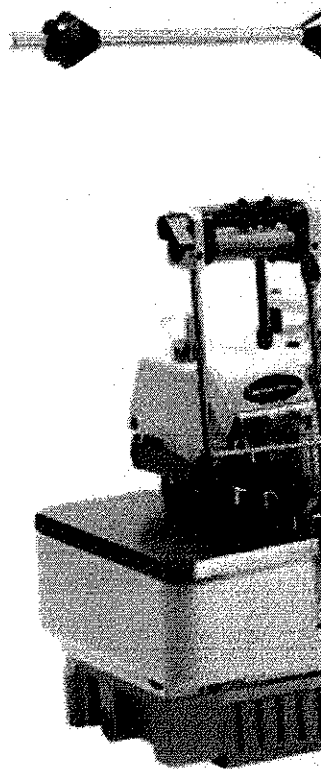

ACESSÓRIOS

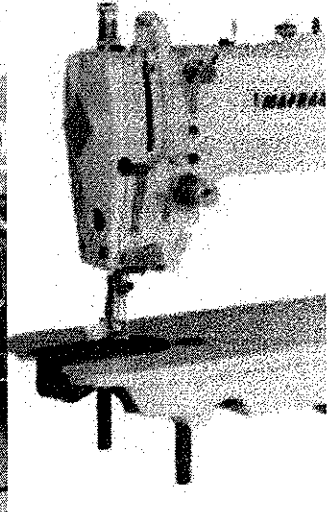

COSTURA INDUSTRIAL

## SOBRE NÓS

A Mafran oferece máquinas de costura com qualidade para uso doméstico e industrial desde 2001. Possuímos acessórios para costura e peças de reposição. Além da costura também vendemos máquinas á laser e seus acessórios com a melhor tecnologia para suas produções.

## MENU

Home

**MAFRAN**<sup>®</sup>

Agulhas, Peças e Aparelhos  
para Máquinas de Costura, Bordado e Laser

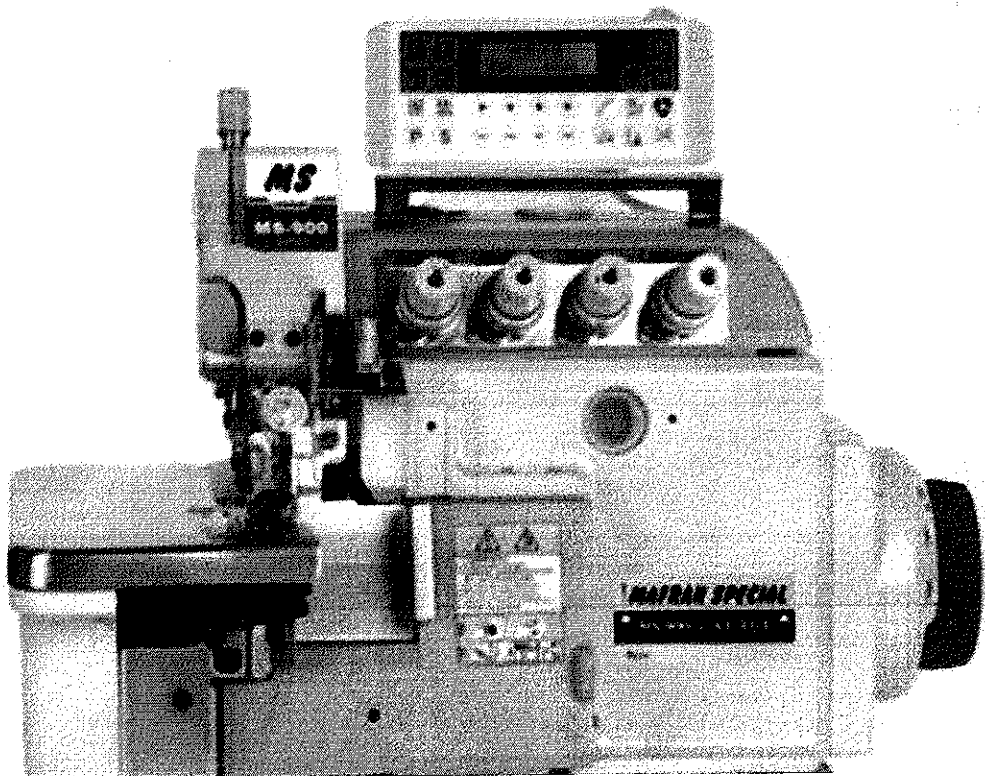

INÍCIO / COSTURA INDUSTRIAL / INTERLOCK

## MS-900-5AT/EUT Interlock Eletrônica c/ Sugador de Resíduo Elétrico



Marca: MAFRAN SPECIAL

*Obs: Máquina Interlock Eletrônica MAFRAN SPECIAL para tecidos médios. Opera com 2 agulhas e 5 fios, acionada por sensores. Agulhas possuindo distância de 3,5mm, Velocidade de 7500 rpm, equipada com motor eletrônico direct drive e diversos mecanismos automáticos de costura como corte de linha sucção de resíduos elétrica, levantamento de calcador, posicionador de agulhas, lubrificação entre outros. Máquina sem uso de compressor de ar O motor de eletrônico econômico embutido (Direct-Drive) ligado diretamente ao eixo principal proporciona maior*

agilidade na partida da máquina por não utilizar correia, atingindo um nível de economia de energia de até 70% em relação ao motor convencional, Painel de Controle p/ Ajustes das Funções, Tampo de Madeira Revestido c/ Formica, Estante de Aço c/ rodas e Regulagem de Altura. Atende NR12

Categorias: COSTURA INDUSTRIAL, Interlock



## INFORMAÇÃO ADICIONAL

## ORÇAMENTO

## MARCA

MAFRAN IMPORT

## PRODUTOS RELACIONADOS

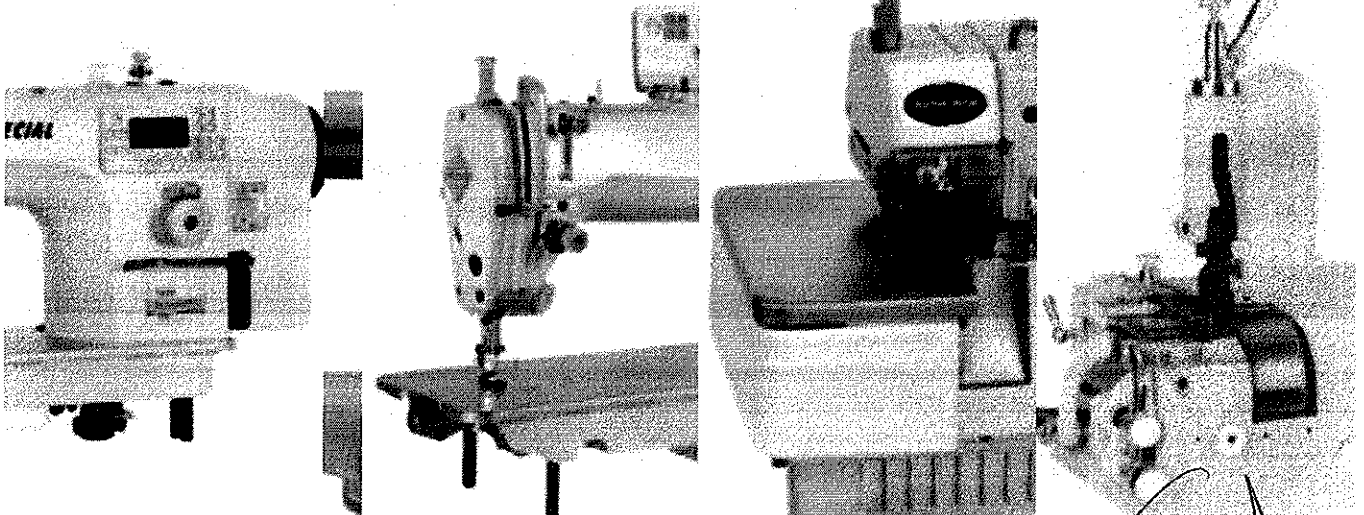

COSTURA INDUSTRIAL

CAMISARIA

COSTURA INDUSTRIAL

COSTURA INDUSTRIAL

## SOBRE NÓS



**MAFRAN**<sup>®</sup>

Agulhas, Peças e Aparelhos  
para Máquinas de Costura, Bordado e Laser



Adicionar  
aos meus  
desejos

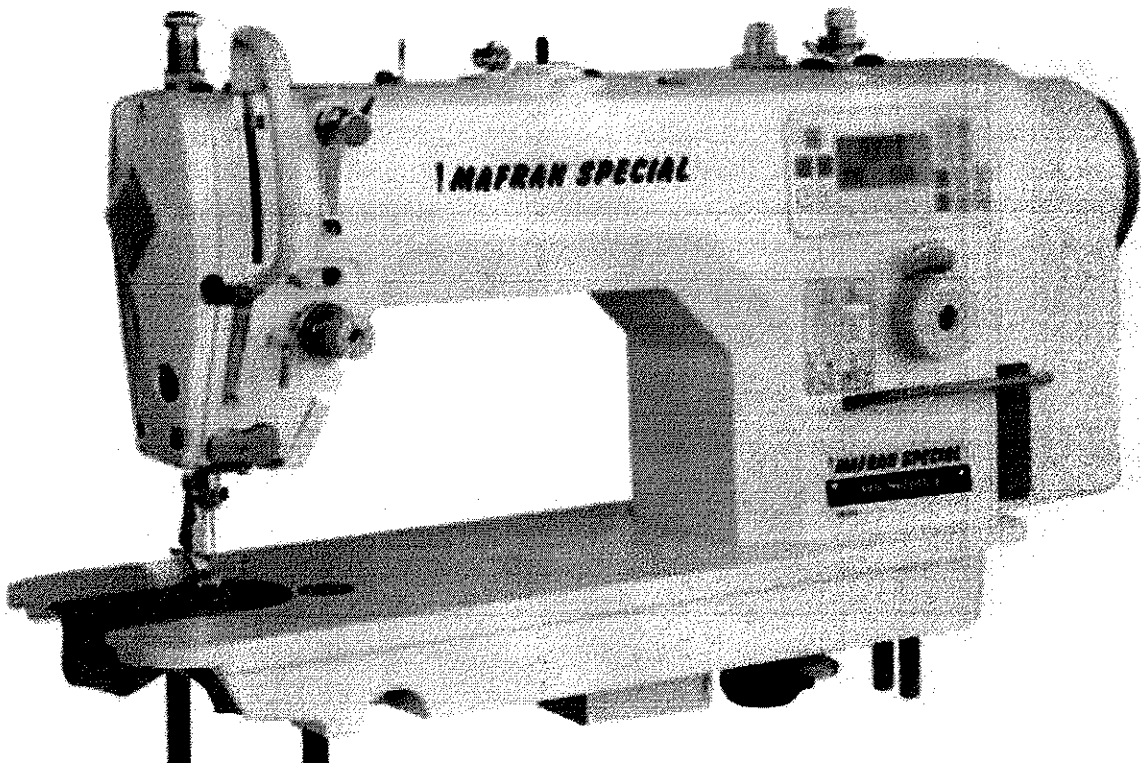

INÍCIO / COSTURA INDUSTRIAL / RETA

## MS-9621D-4 RETA ELETRÔNICA BOBINA PEQUENA MOTOR DIRECT DRIVE



Marca: MAFRAN SPECIAL

*Obs: Máquina Reta Eletrônica Industrial de ponto fixo, bobina pequena, 1 agulha com parada automática, 2 fios, motor eletrônico direct drive, potencia 550W, tensão 110V ou 220V, velocidade 5500 rpm, tamanho do ponto de 5mm, comprimento do ponto até 6mm; sistema de corte de linha automático semi-rotativo (oscilante), levantamento do calcador automático, altura do calcador 5,5 - 13mm, retrocesso automático, costura programada, arremate inicial e final da costura, sistema de limpa fio, tipo de agulha DBx1, lançadeira padrão - japonesa, transporte simples. Possui painel*

*interativo de programação de fácil manuseio e comando de voz na parte superior do cabeçote, programação com contagem de pontos, cabeçote normalizado macio, lubrificação automática através de bomba de óleo, acompanha, jogo de ferramentas para ajustes, tampo de madeira revestido com fórmica e estante de aço com regulagem de altura e pintura protetiva rodas p/ transporte e sapata niveladora; mecanismos internos em aço cementado, revenido, temperado, mancais de apoio rolamentados. Atende NR12 Garantia 12 meses*

Categorias: COSTURA INDUSTRIAL, Reta



INFORMAÇÃO ADICIONAL

ORÇAMENTO

MARCA

MAFRAN ESPECIAL

PRODUTOS RELACIONADOS

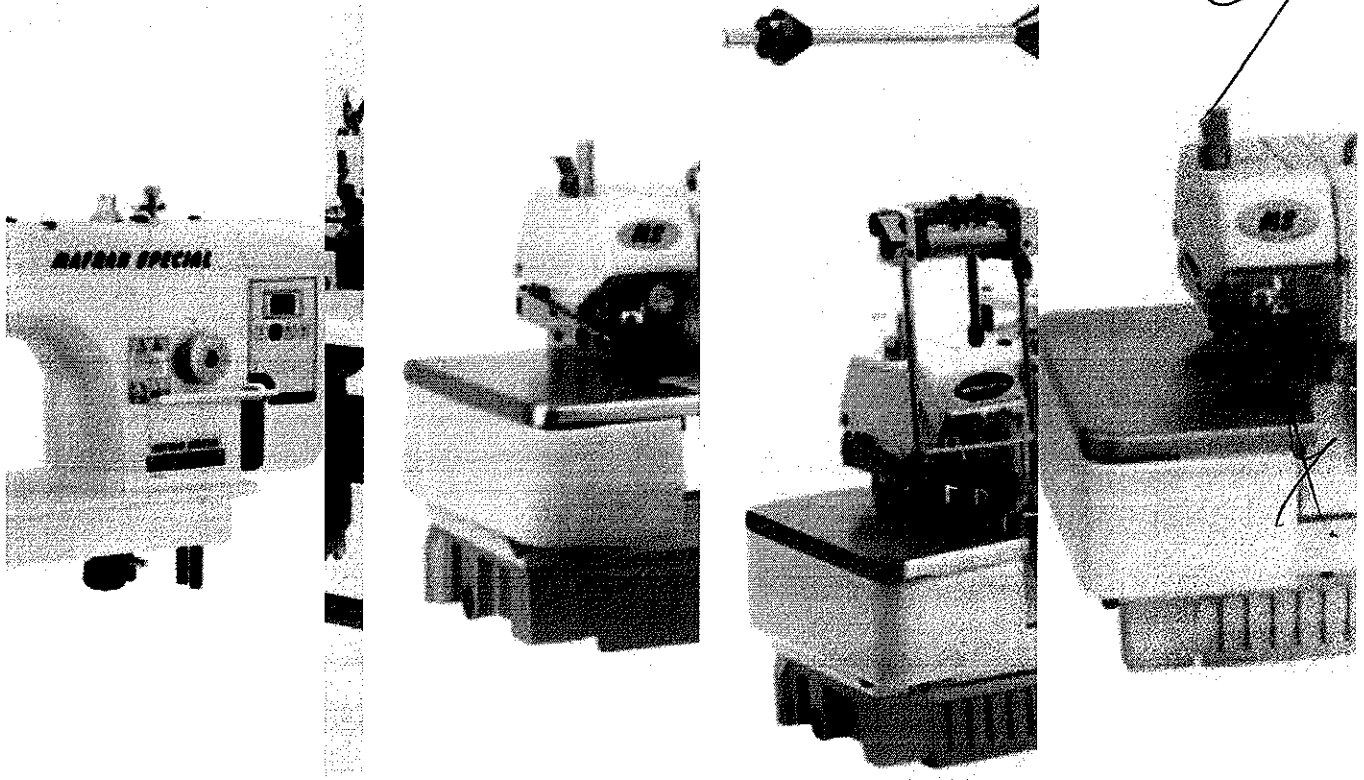

SOBRE NÓS

**MAFRAN®**

Agulhas, Peças e Aparelhos  
para Máquinas de Costura, Bordado e Laser



Adicionar  
aos meus  
desejos



INÍCIO / COSTURA INDUSTRIAL / PESPONTEADEIRA

## MS-8750D-005 Pespontadeira Alternada Eletrônica c/ Motor Direct Drive



Marca : MAFRAN SPECIAL

Obs: Pespontadeira Eletrônica MAFRAN SPECIAL 2 agulhas e 4 fios barra alternada eletrônicas, retrocesso inicial e final. Equipada com motor eletrônico direct drive, corte de linha automático, velocidade 3000 RPM, Altura do Calcador 7mm - 15 mm com acionamento automático, Lançadeira Grande, Comprimento do Ponto 7mm, Distancia Entre Agulhas 6.4mm, Tipo de Agulha DPx5, Lubrificação por sistema capilar, Painel de programação de fácil manuseio com programação de costura, contagem de pontos. Completa c/ Mesa de Madeira Revestida c/ Formica, Estante de Aço c/ Rodas e Regulagem de altura. Atende NR12

Categoria: Pespontadeira



**MAFRAN®**

Aguihas, Peças e Aparelhos  
para Máquinas de Costura, Bordado e Laser

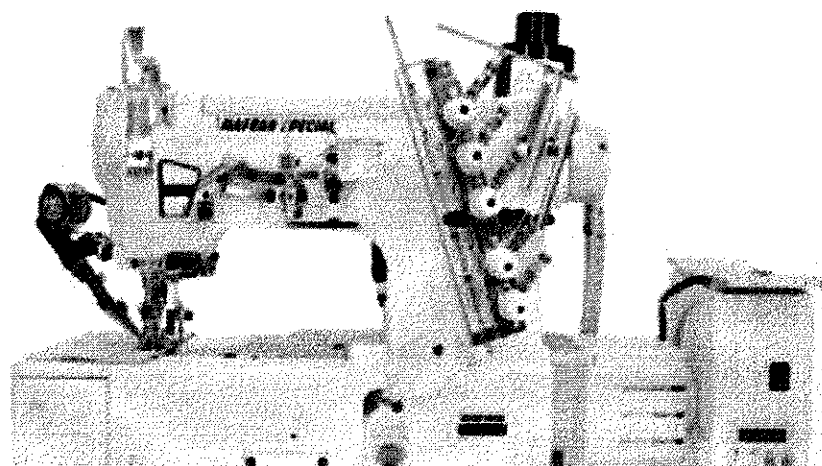

INÍCIO / INDICAÇÃO / CONFECÇÕES EM GERAL

## MS-500-01CB/AT/EUT GALONEIRA PLANA COM DISPOSITIVO PARA VIÉS



Marca :MAFRAN SPECIAL

**Obs:** Máquina de costura industrial cobertura plana com looper trançador superior. 3 agulhas e 5 linhas com parada de agulha. Bitola: 6,4 mm. Comprimento do ponto: 1,2 ~ 4,2mm. Altura do calcador: 5 mm com acionamento automático. Distância entre agulhas 6,4 mm. Velocidade: 6.000 RPM. Corte de linha superior e inferior automático, Lubrificação automática. Painel de programação embutido no cabeçote, Motor convencional. Sistema de automação utilizando em cobertura plana, cobertura BT e zig-zag para aplicação de viés (debrum) e elástico; Corte para separar as peças automaticamente; - Função "freio inteligente" (parada); Função "renda" que identifica peças com renda ou tecidos do gênero permitindo a aplicação do viés e separação; Função "sopro" para retirada das peças costuradas; Função "Velocidade automática" que executa as Alças em Alta velocidade independente da operadora, medidor automático do tamanho das alças parando e/ou cortando as peças no espaço determinado; Tampo com encaixe para a máquina, estante de aço com regulagem de altura. Atende NR12

Categorias: Confeccões em Geral, Fitness, Galoneira, Infantil, Moda Íntima

# MAFRAN®

Agulhas, Peças e Aparelhos  
para Máquinas de Costura, Bordado e Laser

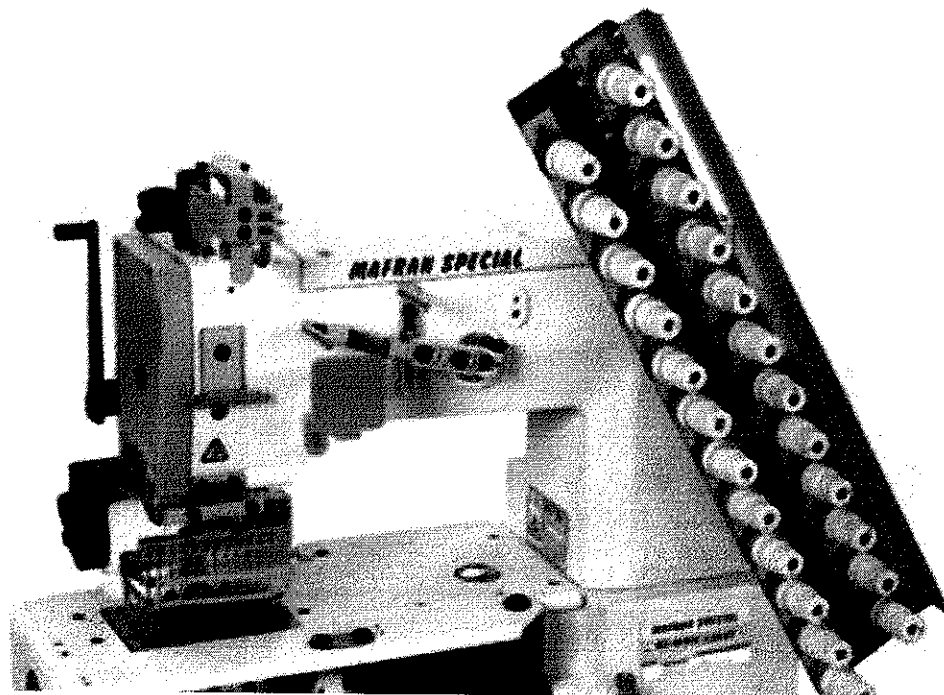

INÍCIO / COSTURA INDUSTRIAL / ELASTIQUEIRA

## Máquina de Costura Elastiqueira MS-008VC-12064P



Marca : MAFRAN SPECIAL

**Obs:** 12 agulhas, 24 fios, ponto corrente, velocidade 5000 PPM, lubrificação automática, distancia entre agulhas 1/4, altura do calcador 12mm, tipo de agulha UYx113, comprimento do ponto 1.4 - 3.6mm, base cilíndrica com catracas lisas superior e inferior em Nylon ou catraca dentada superior e rolete dentado inferior. Completa com mesa em formica, estante de aço com regulagem de altura, motor de baixa 110/220 volts 1725RPM, motor servo eletrônico c/ parada de agulha ou motor direct drive. Atende NR12

Categoria: Elastiqueira



**MAFRAN®**

Agulhas, Peças e Aparelhos  
para Máquinas de Costura, Bordado e Laser

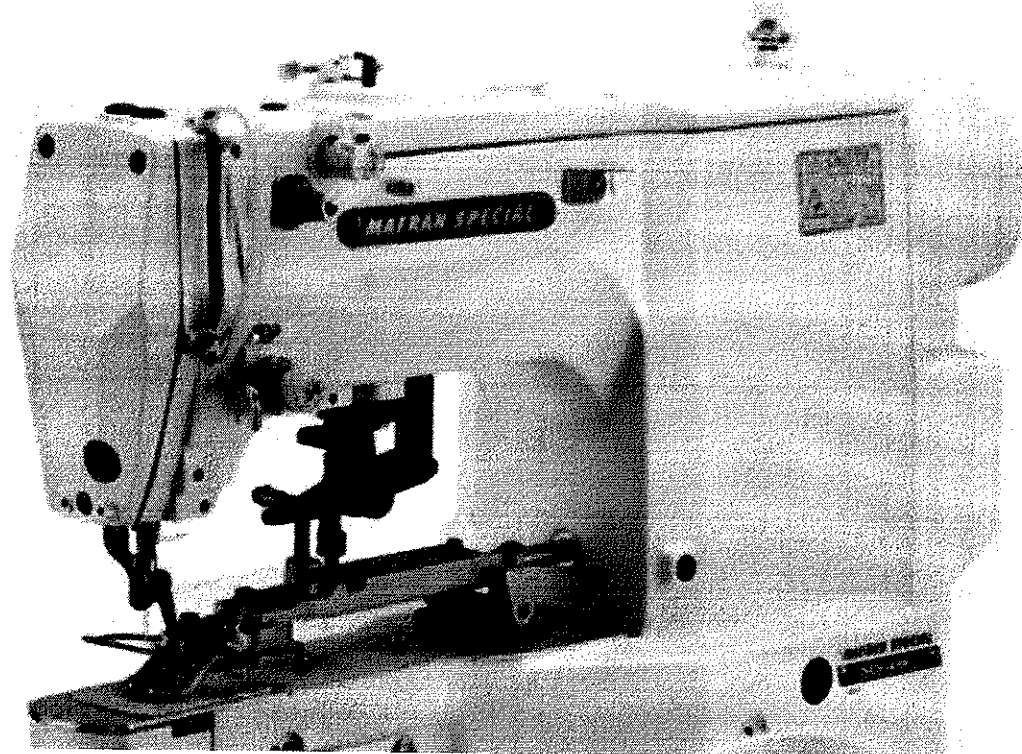

INÍCIO / COSTURA INDUSTRIAL / TRAVETE

## MS-430D Travete Eletrônico Direct Drive



Marca : MAFRAN SPECIAL

*Obs: Travete Eletrônico MAFRAN SPECIAL com o Motor Direct Drive 1 agulha e 2 fios Velocidade de 3300ppm mais alta da costura, Altura do calcador 17mm com levantador automático, lubrificação automática capilar, Área de Trabalho de 40x30mm Cabeça de acionamento direto, painel de programação de fácil manuseio, Padrões de Costura na Memória com 89 programas, criando uma baixa vibração, Corte de Linha Automático, baixo ruído ambiente de trabalho, Completa com Tampo de Madeira revestido c/ Formica, estande de Aço c/ regulagem de Altura. Atende NR12*

Categoria: Travete